



EuroTuning, s.r.o.
Rokytnice 387
755 01 VSETÍN
Czech Republic

Office in Prague:
K Červenému dvoru 24
130 00 PRAHA 3

Mobil: +420 607 616 049
E-mail: info@eurotuning.cz
Http: www.eurotuning.cz



Getriebeumbau vom 5- auf 6-Gang-Getriebe

Ein spezieller Teilesatz fügt den 6. Gang zum klassischen 5-Gang-Getriebe vom Typ 02A oder 02J aus der Produktion hinzu. Die Montage des 6. Gangs wird durch die originelle Konstruktion der Verlängerungswellen, der Zahnräder des 5. und 6. Gangs und des neuen Getriebedeckels ermöglicht. Das modifizierte 6-Gang-Getriebe mit dem neuen Deckel ist nur um 45 mm länger als das serienmäßige 5-Gang-Getriebe. Das System und die Art und Weise der Schaltung bleiben dieselben.

Preis:
Teile: 1080 €
Montage: 80 €

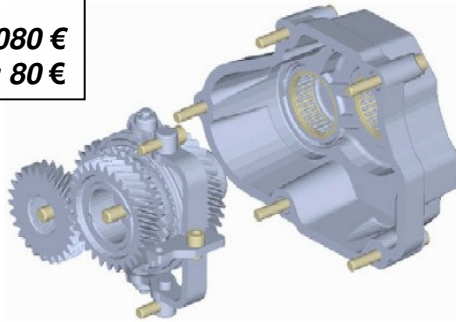

Die Montage macht keine Modifizierungen des Getriebegehäuses erforderlich, die hinzugefügten Zahnräder sind synchronisiert, die neue Verzahnung ist geschliffen und ihr Lauf ist völlig geräuschfrei.

Die Modifizierung des Getriebes vom 5- auf 6-Gang-Getriebe bringt eine wesentliche Kraftstoffeinsparung bis zu 1 l/100km !! Dies bedeutet bei dem Kraftstoffdurchschnittspreis von ca. 1,3 €/l eine Einsparung von 1,3 €/100km – somit macht sich die Investition in die Getriebemodifizierung nach ca. 90.000 km bezahlt.

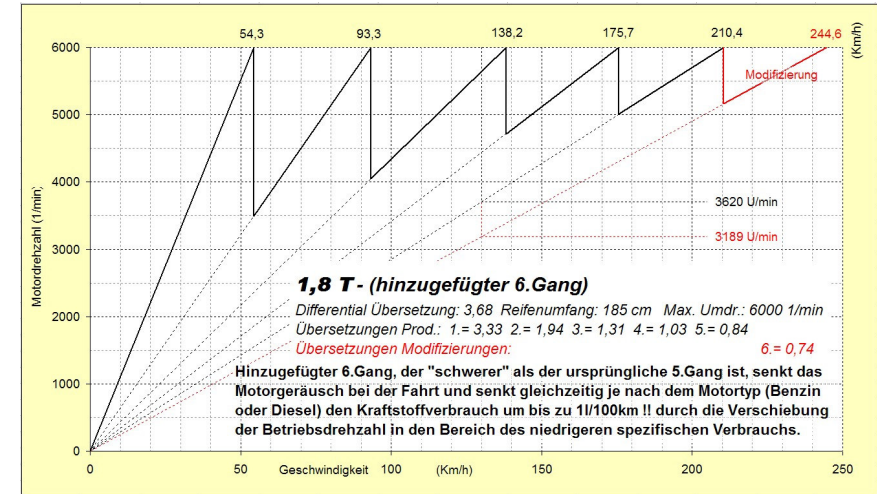

Montage dauert 3 Std. ohne die Notwendigkeit, das Getriebe aus dem Fahrzeug auszubauen, deshalb kann das Getriebe bei Ihnen modifiziert werden !! Wir würden 0,2 € pro 1km aus Prag zu Ihnen und zurück in Rechnung stellen.

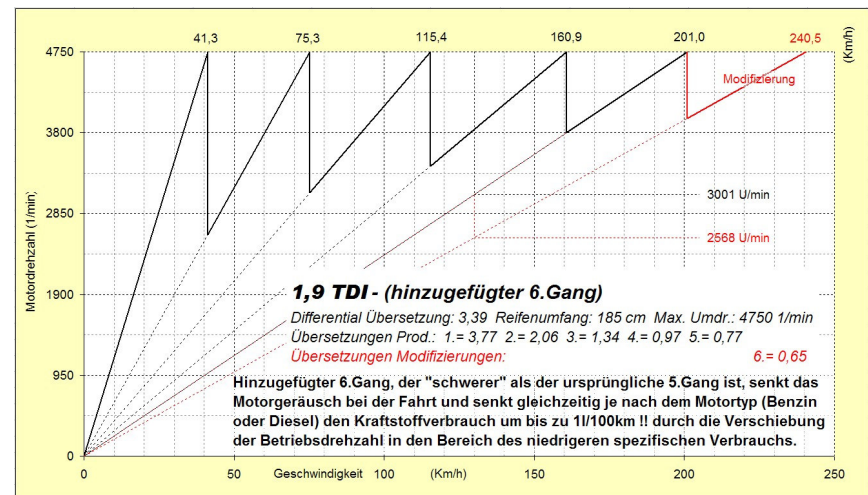

... noch nie konnte das Getriebe so einfach modifiziert werden wie jetzt ...