

Telefonanlage,

ab Oktober 1997

Abweichende Relaisplatz- und Sicherungsbelegung sowie Belegung der Mehrfachsteckverbindungen siehe Abschnitt "Einbauorte"

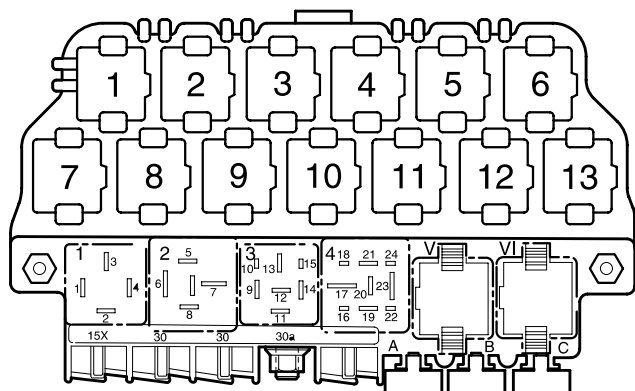

97-14163

Relaisplätze auf dem 13-fachen Zusatzrelaisträger oberhalb der Relaisplatte:

- 6** Umschaltrelais für Lautsprecher Radio/Telefon für Fahrzeuge bis März 1998
- 7** Umschaltrelais für Lautsprecher Radio/Telefon, für Fahrzeuge ab April 1998

Relaisplätze auf der Relaisplatte:

Sicherungsfarben

- 30 A – grün
- 25 A – weiß
- 20 A – gelb
- 15 A – blau
- 10 A – rot
- 7,5 A – braun
- 5 A – beige
- 3 A – lila

Radio, Umschaltrelais für Lautsprecher Radio/Telefon, Lautsprecher vorn

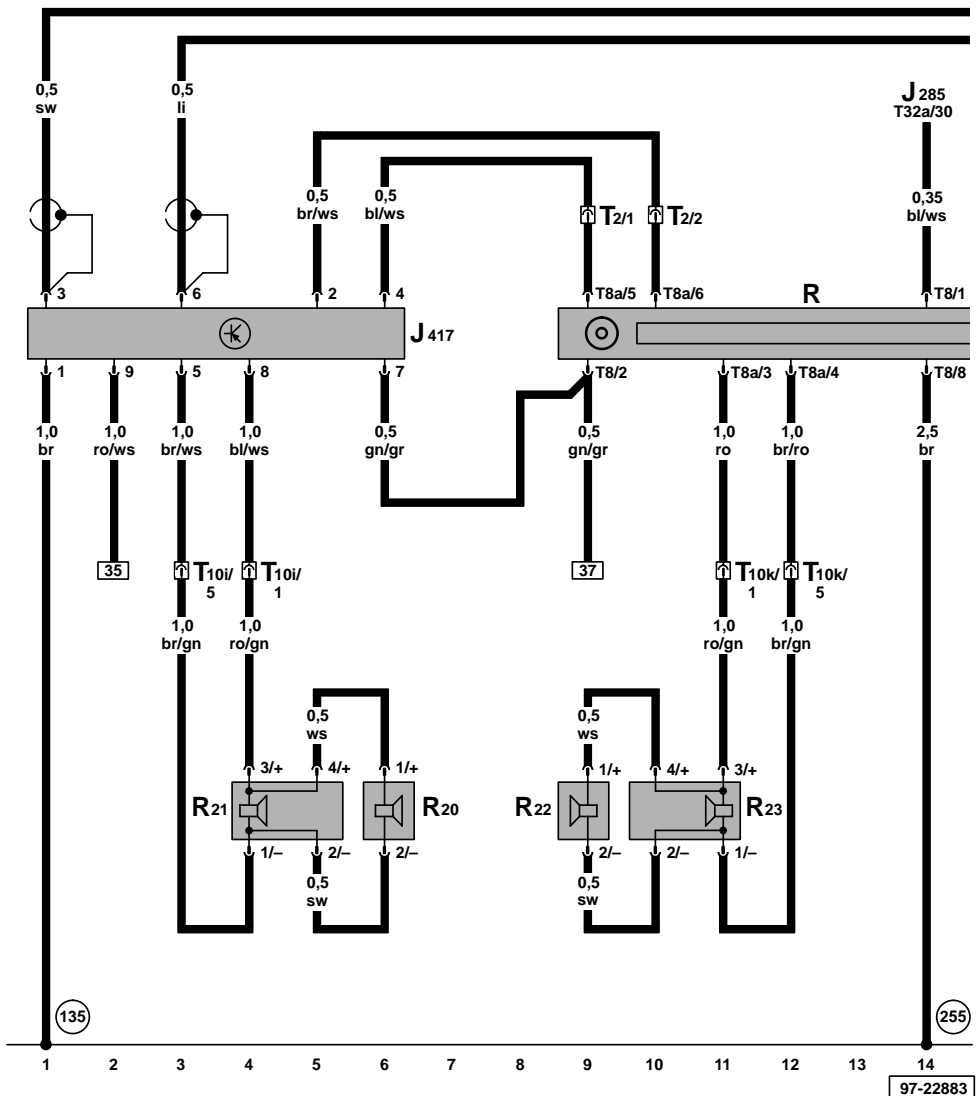

- J285 – Steuergerät mit Anzeigeeinheit im Schalttafel-einsatz
- J417 – Umschaltrelais für Lautsprecher Radio/Telefon, auf dem Zusatzrelaisträger oberhalb der Relaisplatte
- R – Radio
- R20 – Hochtonlautsprecher vorn links, in der Tür
- R21 – Tieftonlautsprecher vorn links, in der Tür
- R22 – Hochtonlautsprecher vorn rechts, in der Tür
- R23 – Tieftonlautsprecher vorn rechts, in der Tür
- T2 – Steckverbindung, 2-fach, an der A-Säule links unten
- T8 – Steckverbindung, 8-fach
- T8a – Steckverbindung, 8-fach
- T10i – Steckverbindung, 10-fach, schwarz, Kupplungsstation A-Säule links
- T10k – Steckverbindung, 10-fach, schwarz, Kupplungsstation A-Säule rechts
- T32a – Steckverbindung, 32-fach, grün

- (135) – Masseverbindung -2-, im Schalttafelleitungsstrang
- (255) – Masseverbindung -1-, im Leitungsstrang Radio

ws = weiß
 sw = schwarz
 ro = rot
 br = braun
 gn = grün
 bl = blau
 gr = grau
 li = lila
 ge = gelb
 or = orange

Radio, Lautsprecher hinten

- D - Zündanlaßschalter
- E20 - Regler für Beleuchtung - Schalter und Instrumente
- J285 - Steuergerät mit Anzeigeeinheit im Schalttafel-einsatz
- R - Radio
- R14 - Hochtonlautsprecher hinten links, in der Tür
- R15 - Tieftonlautsprecher hinten links, in der Tür
- R16 - Hochtonlautsprecher hinten rechts, in der Tür
- R17 - Tieftonlautsprecher hinten rechts, in der Tür
- S237 - Sicherung 37 im Sicherungshalter
- T6c - Steckverbindung, 6-fach
- T8 - Steckverbindung, 8-fach
- T8a - Steckverbindung, 8-fach
- T10l - Steckverbindung, 10-fach, schwarz, Kupplungsstation B-Säule links
- T10m - Steckverbindung, 10-fach, schwarz, Kupplungsstation B-Säule rechts
- T32 - Steckverbindung, 32-fach, blau

- (A4) - Plusverbindung (58b) im Schalttafelleitungsstrang
- (A21) - Verbindung (86S), im Schalttafelleitungsstrang

ws = weiß
 sw = schwarz
 ro = rot
 br = braun
 gn = grün
 bl = blau
 gr = grau
 li = lila
 ge = gelb

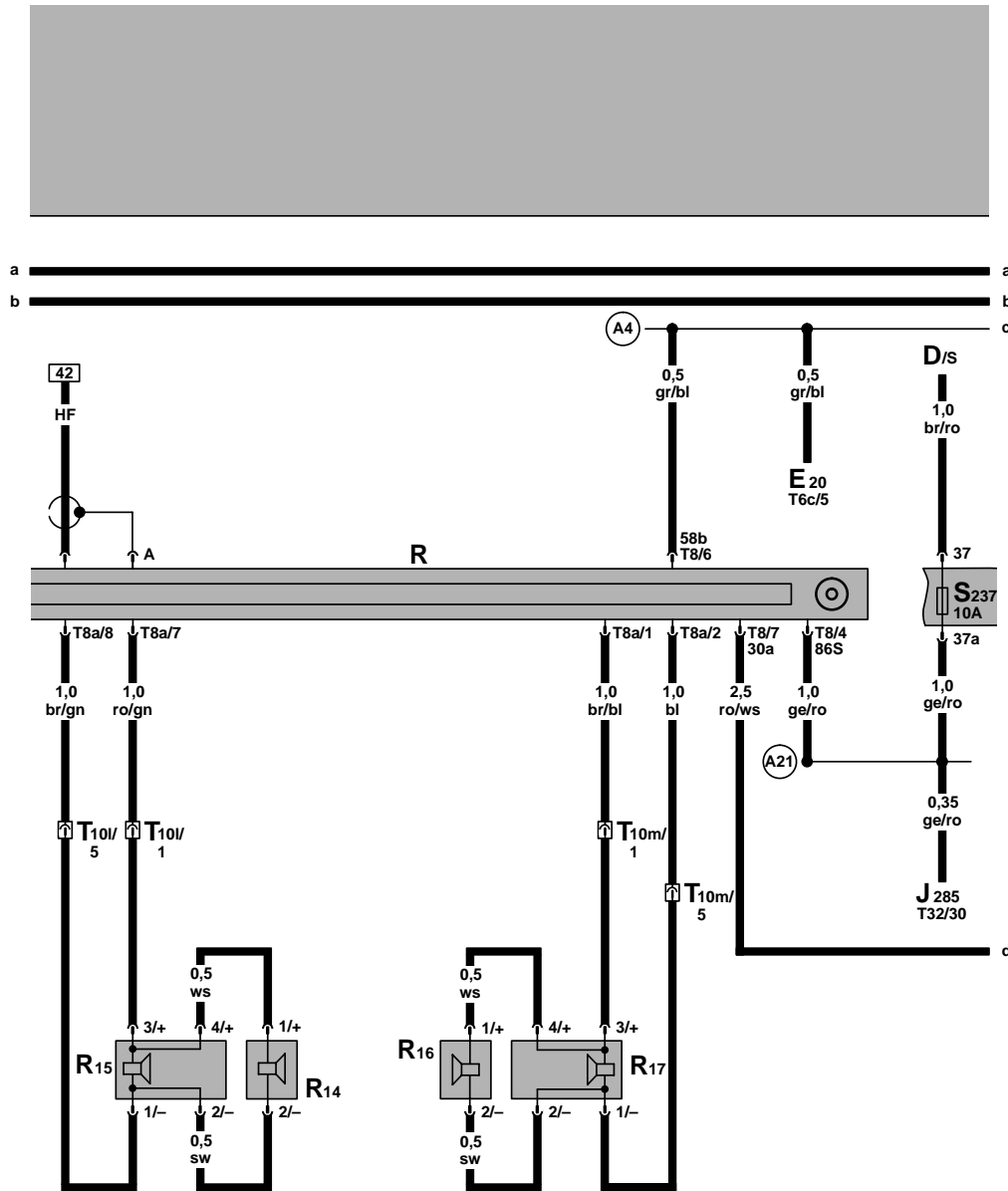

15 16 17 18 19 20 21 22 23 24 25 26 27 28

97-22884

Steuergerät für Bedienelektronik, Antenne, Mikrofon

- D - Zündanlaßschalter
- J285 - Steuergerät mit Anzeigeeinheit im Schalttafel-einsatz
- J412 - Steuergerät für Bedienelektronik, Telefon, neben Handbremshebel
- R38 - Mikrofon für Telefon
- R51 - Antenne für Radio/Telefon
- R54 - Mobilfunktelefon (Handy)
- S8 - Sicherung 8 im Sicherungshalter
- S12 - Sicherung 12 im Sicherungshalter
- S242 - Sicherung 42 im Sicherungshalter
- T1 - Steckverbindung, 1-fach, Nähe Dachantenne
- T1a - Steckverbindung, 1-fach, Nähe Dachantenne
- T2a - Steckverbindung, 2-fach, A-Säule links, Nähe Relaisplatte
- T13 - Steckverbindung, 13-fach
- T18a - Steckverbindung, 18-fach
- T32 - Steckverbindung, 32-fach, blau

- (45) - Massepunkt, hinter Schalttafel - Mitte
- (255) - Masseverbindung -1-, im Leitungsstrang Radio
- (501) - Schraubverbindung -2- (30), an der Relaisplatte
- (A2) - Plusverbindung (15), im Schalttafelleitungsstrang
- (A4) - Plusverbindung (58b) im Schalttafelleitungsstrang
- (A27) - Verbindung (Geschwindigkeitssignal), im Schalttafelleitungsstrang
- (B111) - Plusverbindung -1- (30a), im Leitungsstrang Innenraum

ws = weiß
 sw = schwarz
 ro = rot
 br = braun
 gn = grün
 bl = blau
 gr = grau
 li = lila
 ge = gelb

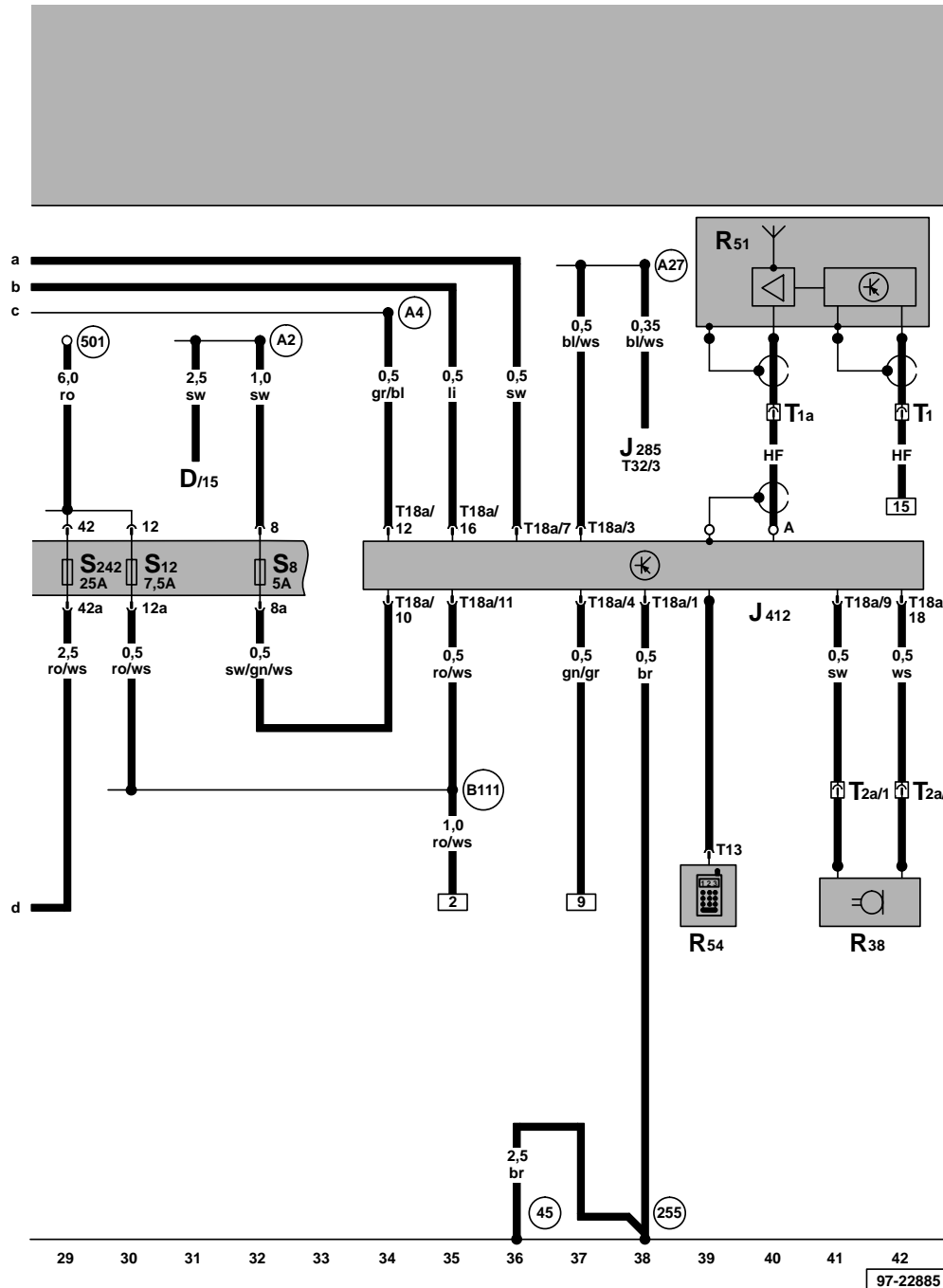

97-22885