

Mehrfachsteckverbindungen

Am Motor:

- Mehrfachsteckverbindung, 10-fach, im Motorraum im Kabelkanal links 4/2
- Mehrfachsteckverbindung, 3-fach, am Automatischen Getriebe 4/2
- Mehrfachsteckverbindung, 12-fach, am Automatischen Getriebe 4/3
- Mehrfachsteckverbindung, 8-fach, am Automatischen Getriebe 4/3

An der Karosserie:

- Mehrfachsteckverbindung, 10-fach, am Scheinwerfer links und rechts 4/2
- Mehrfachsteckverbindung, 18-fach, hinter der Schalttafel links 4/4
- Mehrfachsteckverbindung, 6-fach, hinter der Schalttafel links 4/4
- Mehrfachsteckverbindung, 5-fach, schwarz, Kupplungsstation C-Säule links 4/5
- Mehrfachsteckverbindung, 5-fach, rosa, Kupplungsstation C-Säule links 4/5
- Mehrfachsteckverbindung, 5-fach, braun, Kupplungsstation C-Säule links 4/5
- Mehrfachsteckverbindung, 10-fach, Kupplungsstation A-Säule links unten, -rechts unten 4/6
- Mehrfachsteckverbindung, 10-fach, Kupplungsstation B-Säule links, -rechts 4/6
- Mehrfachsteckverbindung, 10-fach, Kupplungsstation, im Schutzgehäuse, im Wasserkasten links ... 4/6
- Mehrfachsteckverbindung, 6-fach, Kupplungsstation, im Schutzgehäuse, im Wasserkasten links 4/7
- Mehrfachsteckverbindung, 16-fach, in der Fahrertür 4/8
- Mehrfachsteckverbindung, 8-fach, in der Fahrertür 4/8
- Mehrfachsteckverbindung, 6-fach, in der Innenleuchte vorn 4/9
- Mehrfachsteckverbindung, 5-fach, in der Beifahrertür, -Tür hinten links, -Tür hinten rechts 4/9
- Mehrfachsteckverbindung, 16-fach, in der Schalttafelmitte 4/9

Mehrfachsteckverbindung, 10-fach

- ◆ Im Motorraum im Kabelkanal links
- ◆ Am Scheinwerfer links und rechts

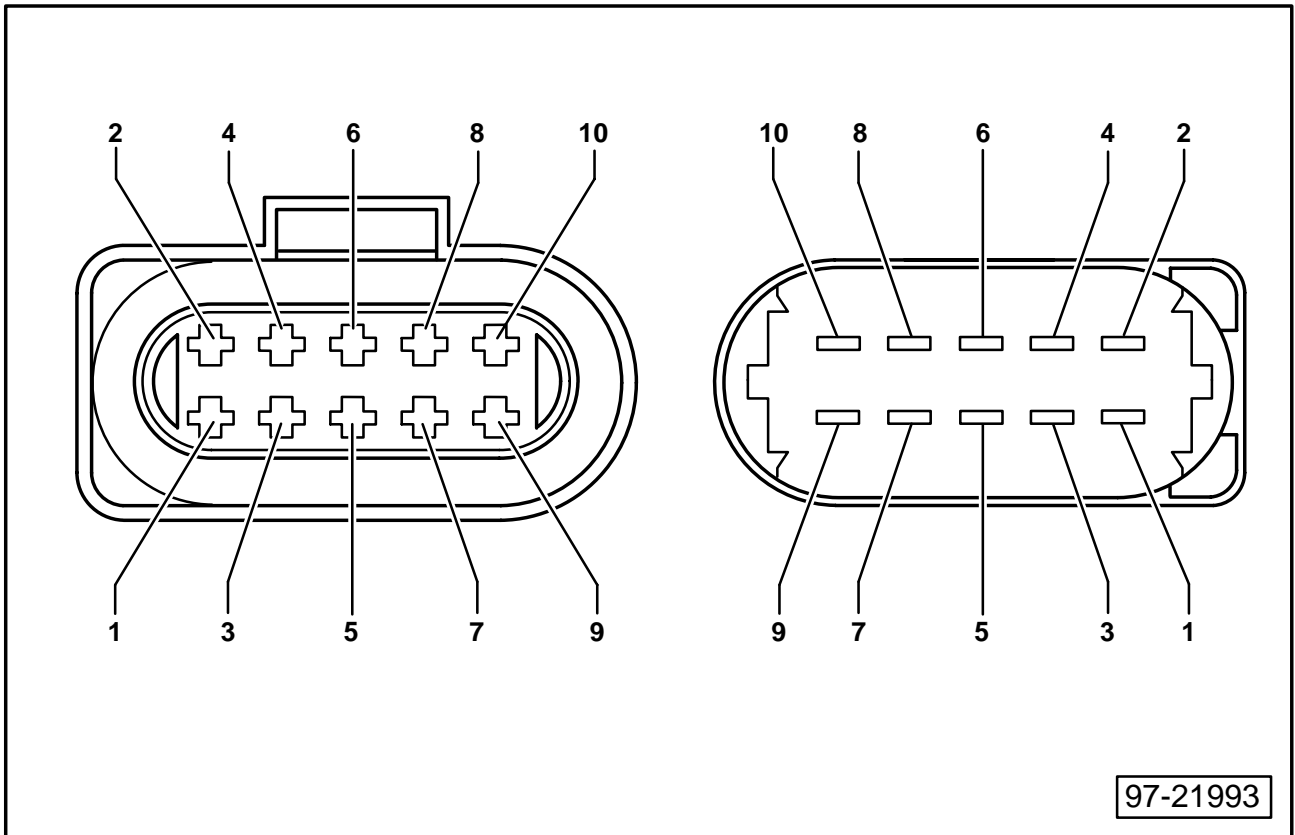

Leitungsstrang

Motor, Scheinwerfer

Mehrfachsteckverbindung, 3-fach

- ◆ Am Automatischen Getriebe ⇒ Geber für Fahrgeschwindigkeit (G68)

- A – Automatisches Getriebe
- B – Leitungsstrang

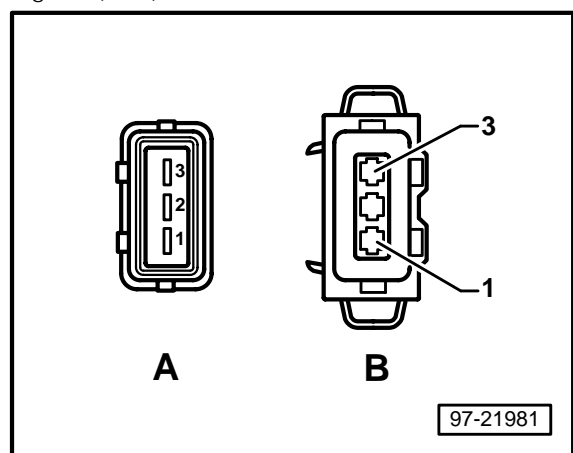

Mehrfachsteckverbindung, 12-fach

- ◆ Am Automatischen Getriebe ⇒ Magnetventile und Geber für Getriebeöltemperatur (G93)

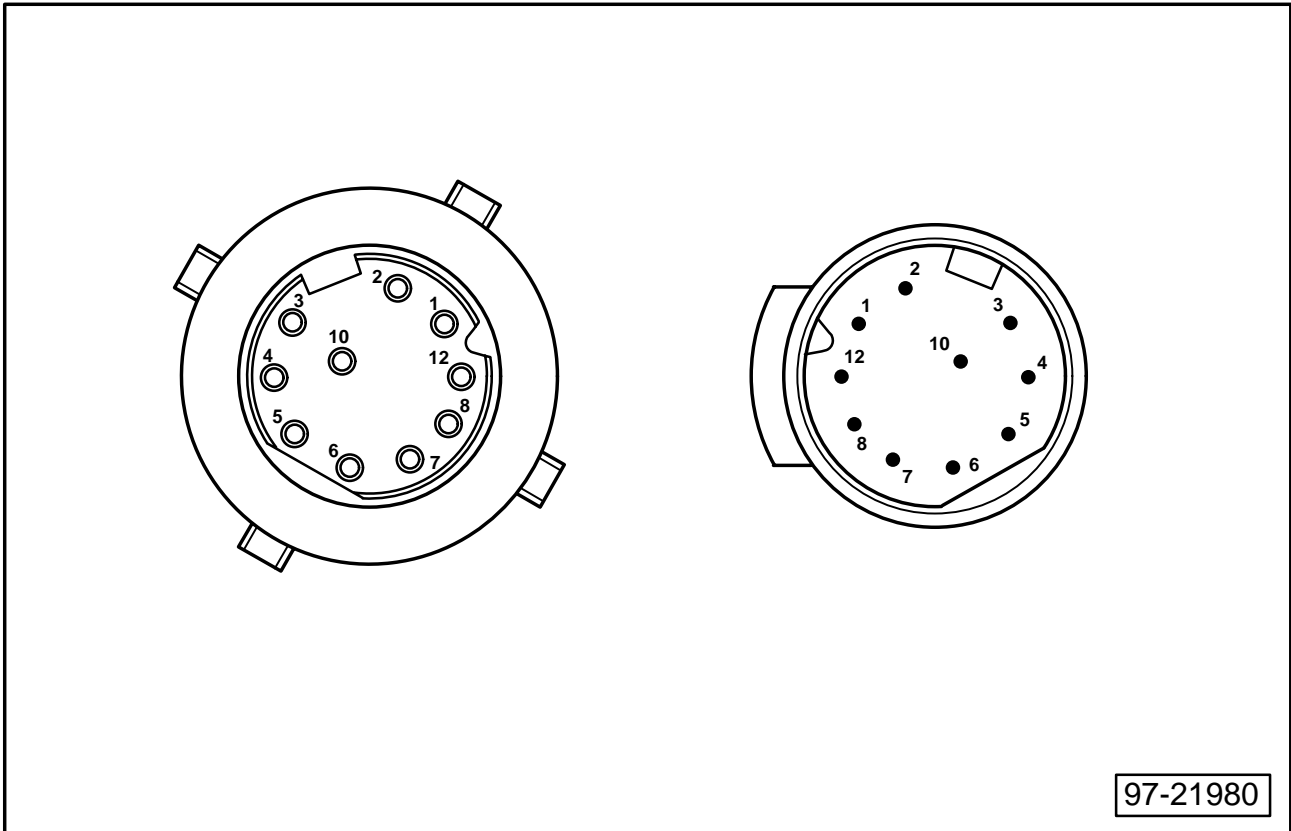

Leitungsstrang

Automatisches Getriebe

Mehrfachsteckverbindung, 8-fach

- ◆ Am Automatischen Getriebe ⇒ Multifunktionsschalter (F125)

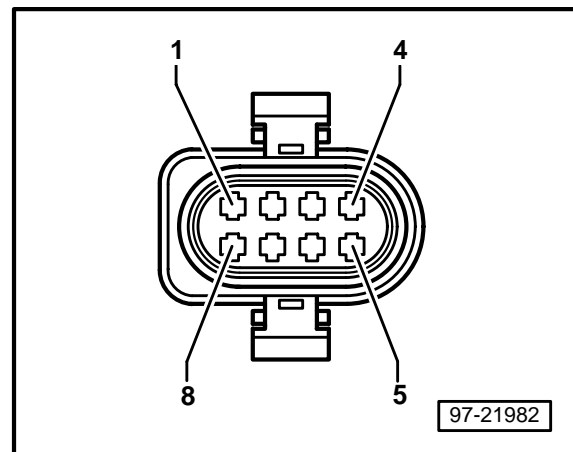

Mehrfachsteckverbindung, 18-fach

◆ Hinter der Schalttafel links ⇒ Lichtschalter (E1)

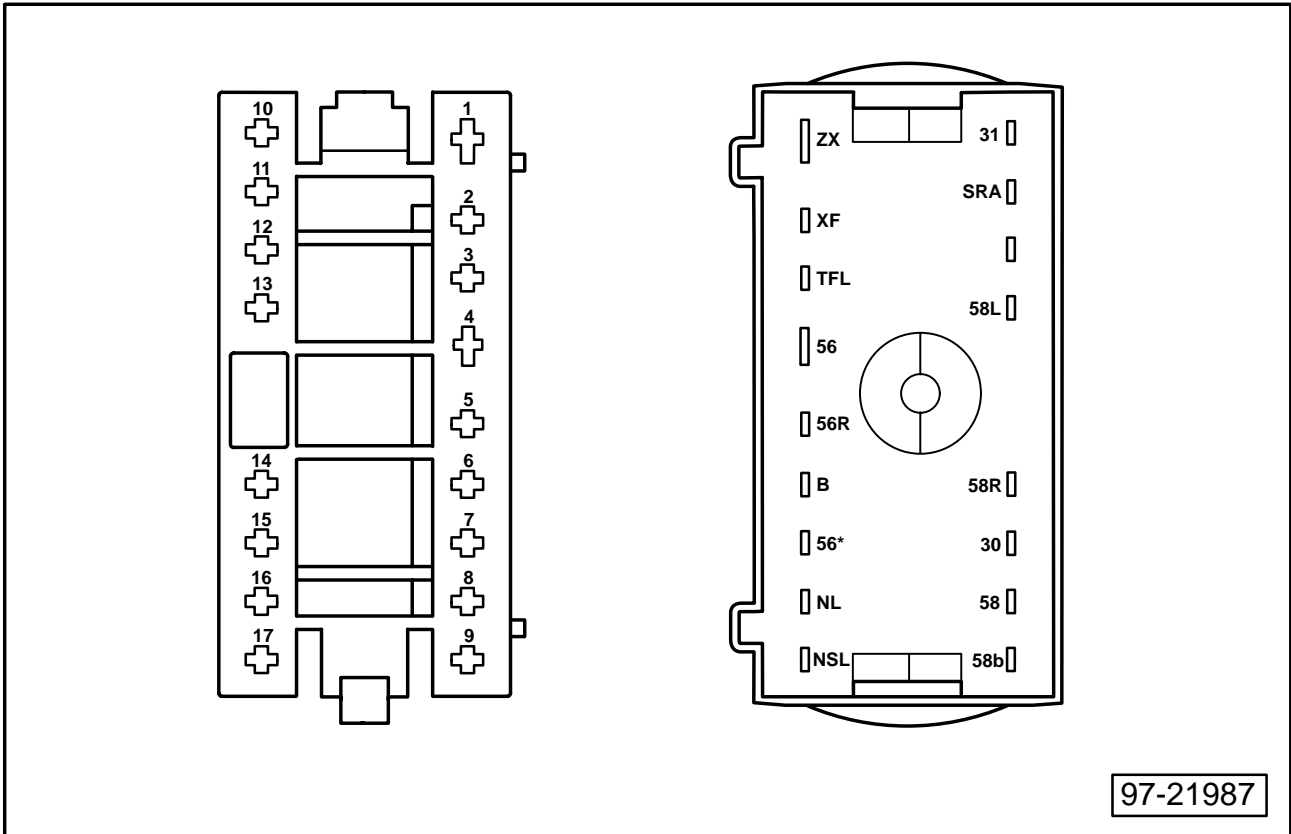

Leitungsstrang

Lichtschalter

Mehrfachsteckverbindung, 6-fach

◆ Hinter der Schalttafel links ⇒ Einsteller für Leuchtweitenregelung (E102)

- A – Leitungsstrang
- B – Einsteller für Leuchtweitenregelung, Einsteller für Beleuchtung - Schalter und Instrumente

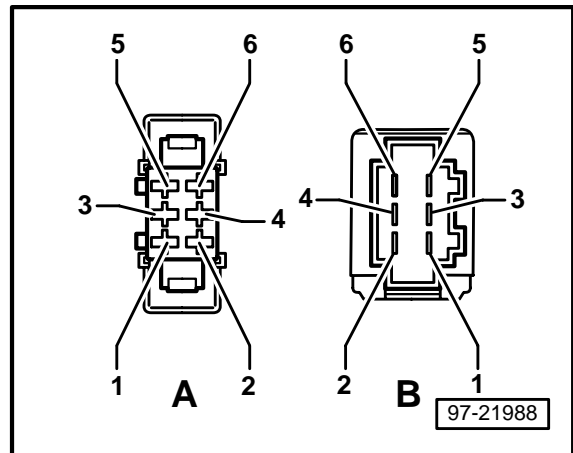

Mehrfachsteckverbindung, 5-fach, schwarz

◆ Kupplungsstation C-Säule links

- A – Leitungsstrang Innenraum
- B – Leitungsstrang Heckklappe

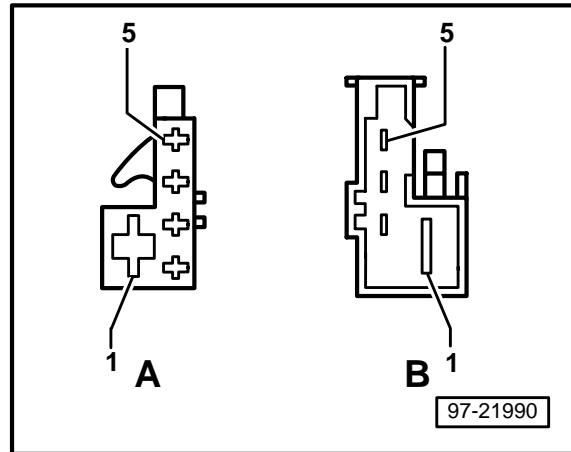
**Mehrfachsteckverbindung, 5-fach, rosa**

◆ Kupplungsstation C-Säule links

- A – Leitungsstrang Innenraum
- B – Leitungsstrang Heckklappe

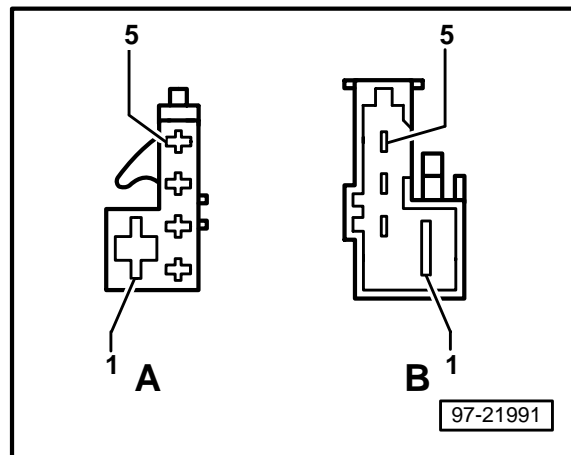
**Mehrfachsteckverbindung, 5-fach, braun**

◆ Kupplungsstation C-Säule links

- A – Leitungsstrang Innenraum
- B – Leitungsstrang Heckklappe

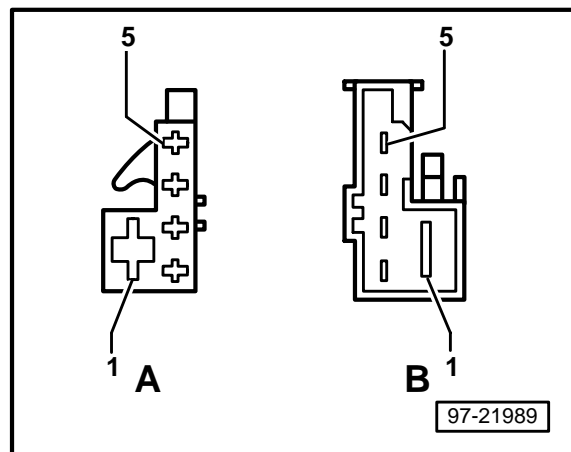

Mehrfachsteckverbindung, 10-fach

- ◆ Kupplungsstation A-Säule links unten, rechts unten
- ◆ Kupplungsstation B-Säule links, rechts
- ◆ Kupplungsstation, im Schutzgehäuse, im Wasserkasten links

Hinweis:

Die Pin-Nummerierung der Mehrfachsteckverbindungen ist gleich, die Mehrfachsteckverbindungen unterscheiden sich nur in der Farbe und in der mechanischen Codierung.

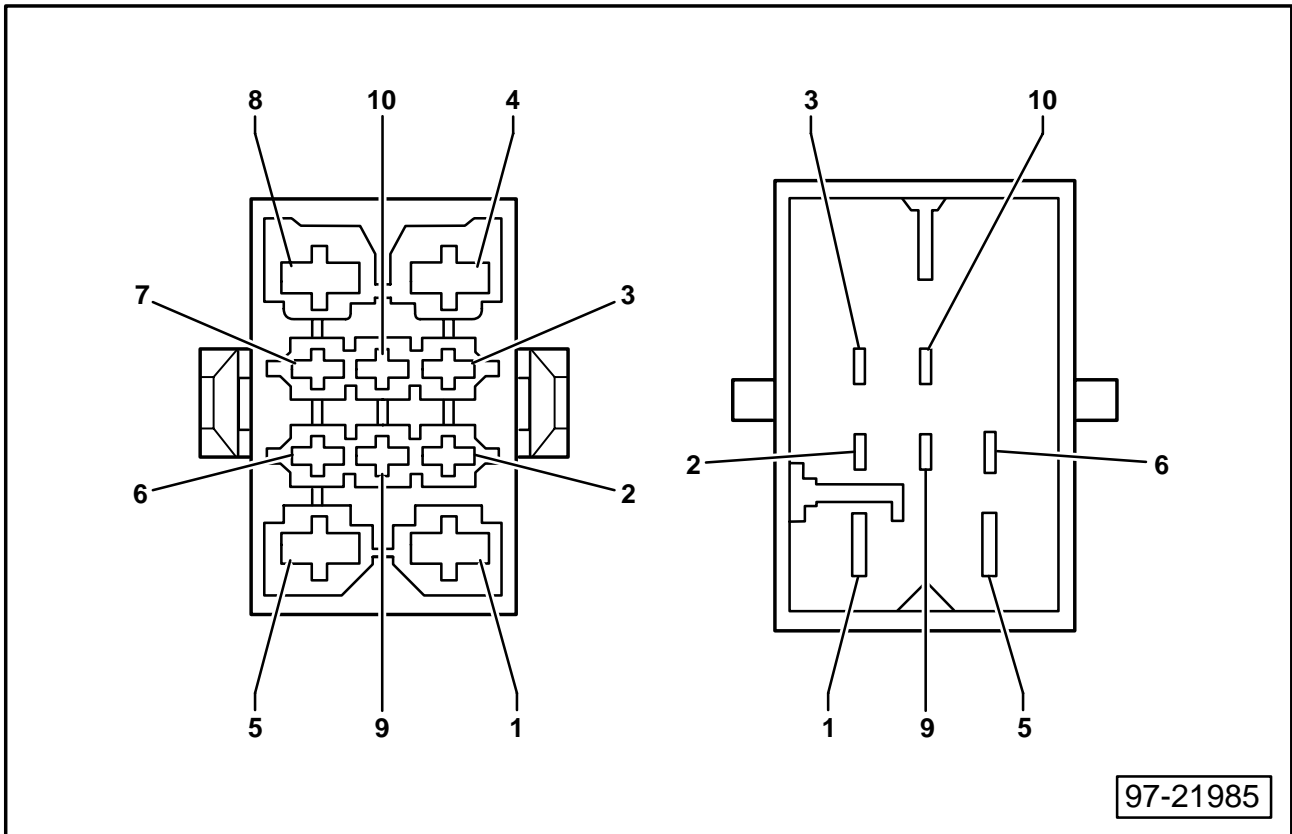

Mehrfachsteckverbindung, 6-fach

- ◆ Kupplungsstation, im Schutzgehäuse, im Wasserkasten links
- ◆ Unter dem Fahrersitz und Beifahrersitz

Hinweis:

Die Pin-Nummerierung der Mehrfachsteckverbindungen ist gleich, die Mehrfachsteckverbindungen unterscheiden sich nur in der Farbe und in der mechanischen Codierung.

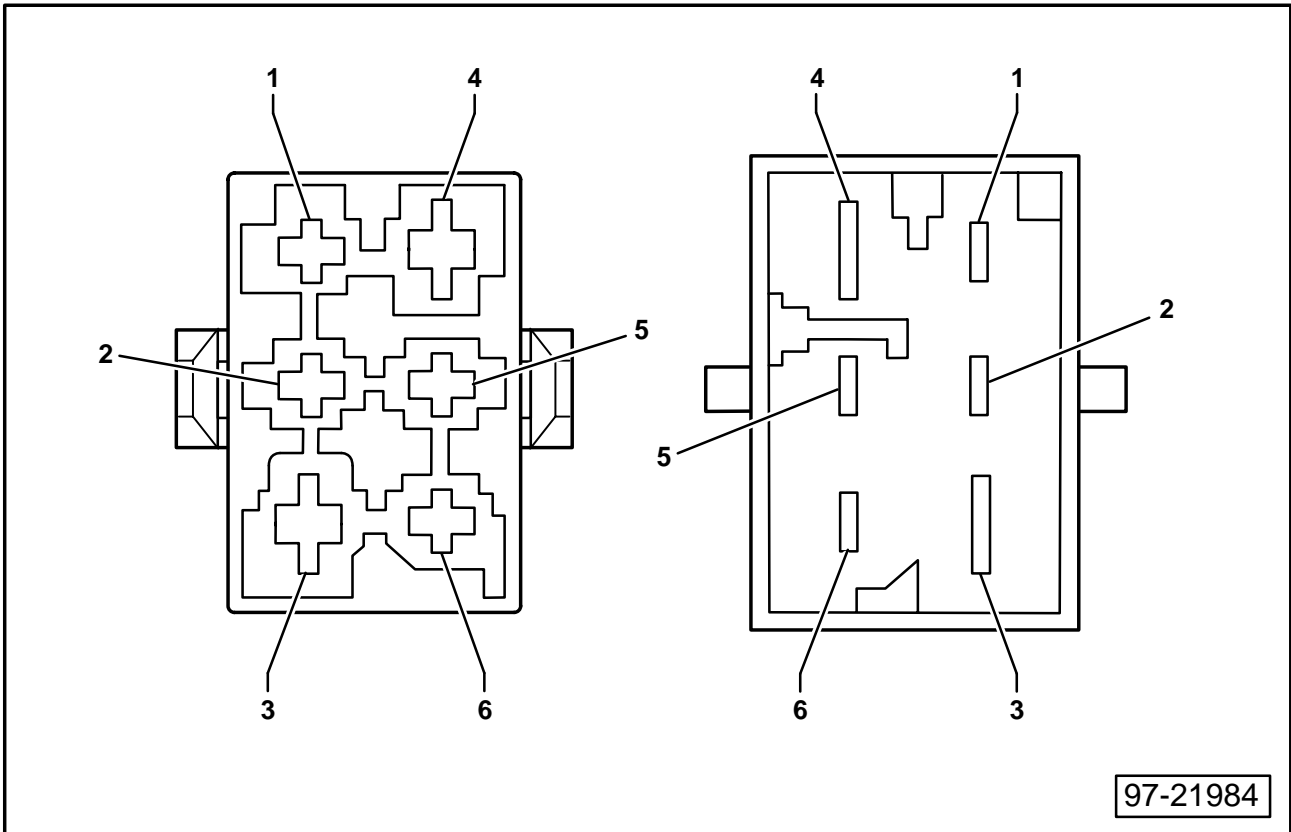

Mehrfachsteckverbindung, 16-fach

◆ In der Fahrertür ⇒ Komfortsystem mit Fensterheber, Bedienteil für Fensterheber und Zentralverriegelung

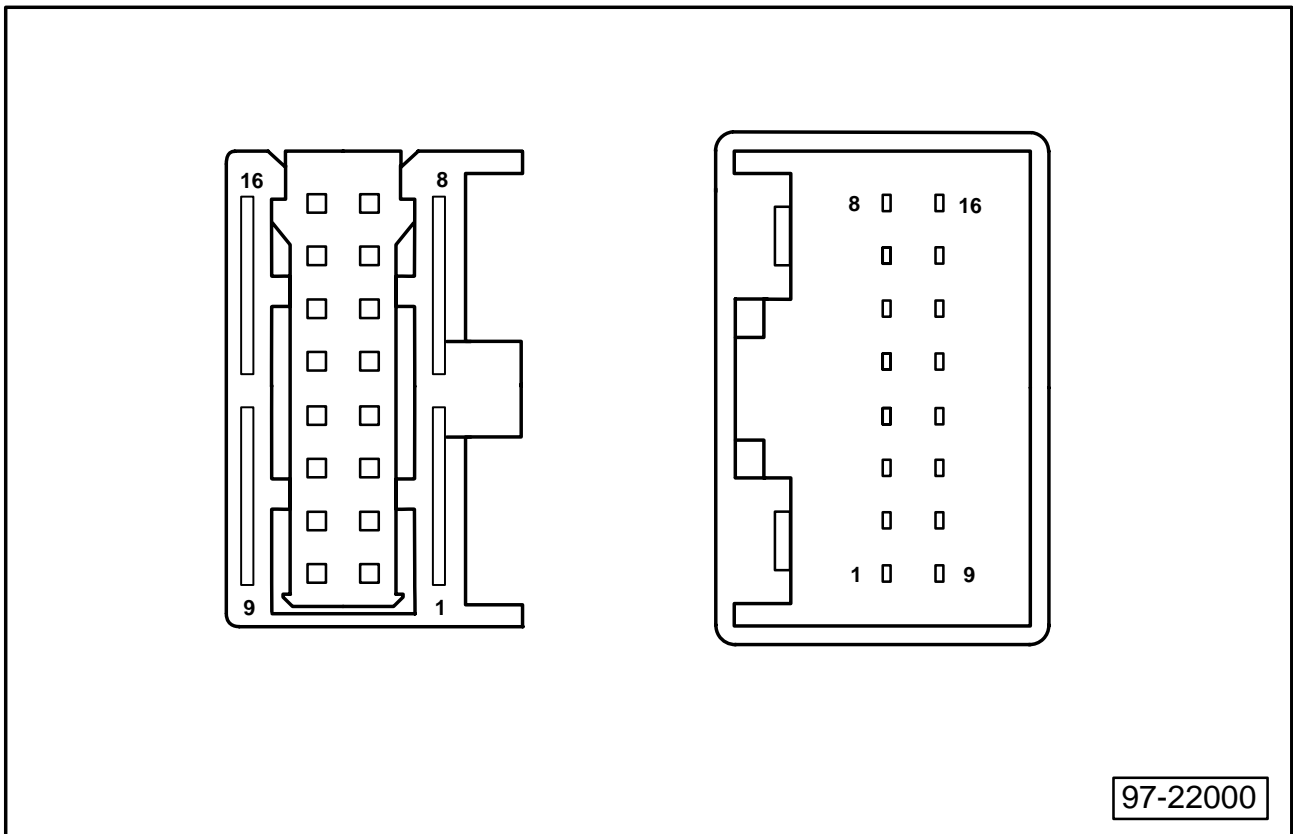

Leitungsstrang

Schalter

Mehrfachsteckverbindung, 8-fach

◆ In der Fahrertür ⇒ Schalter für Spiegelverstellung (E43)

- A – Leitungsstrang
- B – Schalter

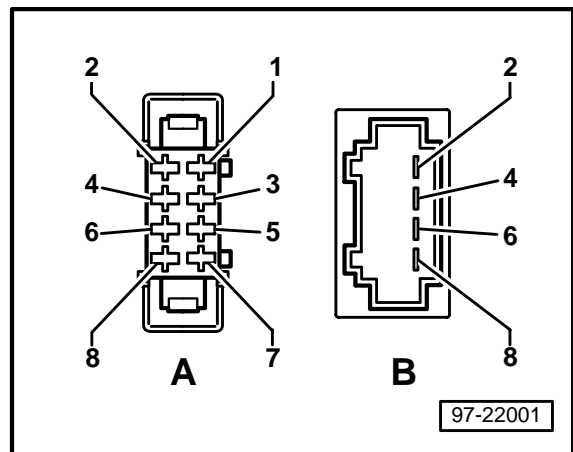

Mehrfachsteckverbindung, 6-fach

◆ In der Innenleuchte vorn ⇒ Regler für Schiebedachverstellung (E139)

- A – Leitungsstrang
- B – Innenleuchte

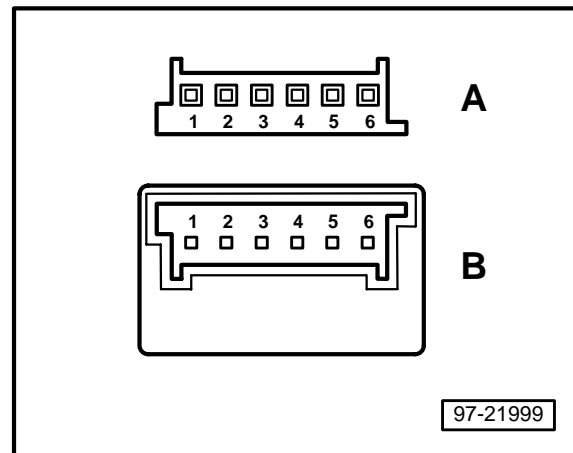
**Mehrfachsteckverbindung, 5-fach**

◆ In der Beifahrertür, Tür hinten links, Tür hinten rechts ⇒ Schalter für Fensterheber

- A – Leitungsstrang
- B – Schalter

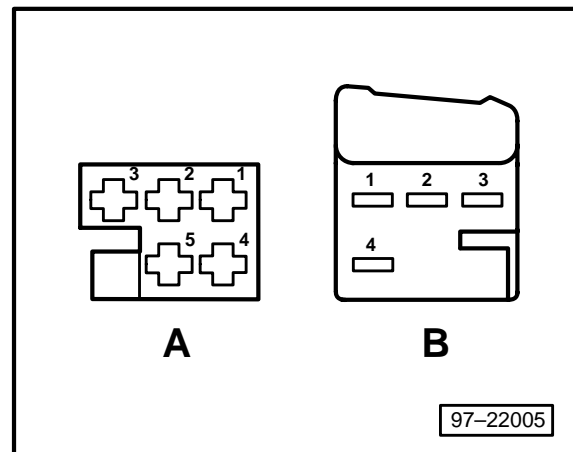
**Mehrfachsteckverbindung, 16-fach**

◆ In der Schalttafelmitte ⇒ Anschluß Eigendiagnose

