

Komfortsystem,

- Außenspiegel, beheizbar und verstellbar
- Diebstahlwarnanlage
- Fensterheber vorn und hinten
- Heckklappenentriegelung
- Innenleuchten
- Kofferraumbeleuchtung
- Schiebe-/Ausstelldach
- Zentralverriegelung mit Funkfernbedienung

ab Mai 1999

Abweichende Relaisplatz- und Sicherungsbelegung sowie Belegung der Mehrfachsteckverbindungen siehe Abschnitt "Einbauorte"

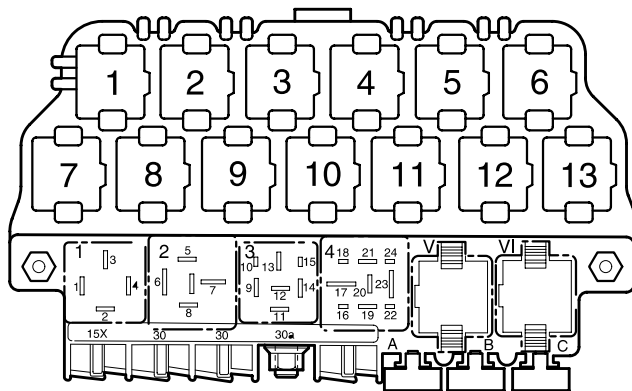

97-14163

Relaisplätze auf dem 13-fachen Zusatzrelaisträger oberhalb der Relaisplatte:

- 2** Relais für Motor Fernentriegelung Heckklappe (79)

Relaisplätze auf der Relaisplatte:

Hinweis:

Die Klammer hinter der Teilebezeichnung verweist auf die Steuerungsnummer auf dem Gehäuse.

Sicherungsfarben

- 30 A – grün
- 25 A – weiß
- 20 A – gelb
- 15 A – blau
- 10 A – rot
- 7,5 A – braun
- 5 A – beige
- 3 A – lila

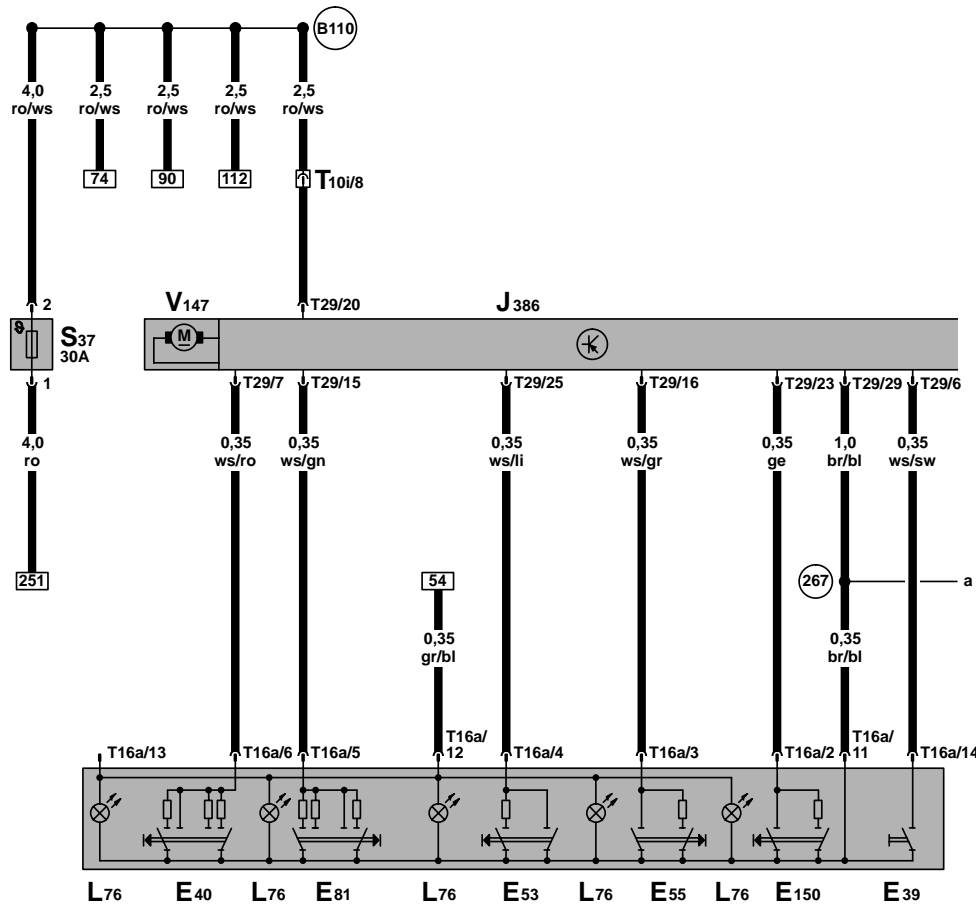

ws = weiß
 sw = schwarz
 ro = rot
 br = braun
 gn = grün
 bl = blau
 gr = grau
 li = lila
 ge = gelb
 or = orange

Türsteuergerät (Fahrerseite), Fensterheber für Fahrertür, Schalter für Innenverriegelung, Schalter für Fensterheber, Speerschalter für Fensterheber hinten

- E39 - Sperrscharter für Fensterheber hinten
- E40 - Schalter für Fensterheber, vorn links
- E53 - Schalter für Fensterheber hinten links, Fahrer
- E55 - Schalter für Fensterheber hinten rechts, Fahrer
- E81 - Schalter für Fensterheber vorn rechts, Fahrer
- E150 - Schalter für Innenverriegelung, Fahrerseite
- J386 - Türsteuergerät, Fahrerseite
- L76 - Beleuchtung für Taster
- S37 - Einzelsicherung für Fensterheber, auf dem Zusatzrelaissträger oberhalb der Relaisplatte
- T10i - Steckverbindung, 10-fach, schwarz, Kupplungsstation A-Säule links
- T16a - Steckverbindung, 16-fach
- T29 - Steckverbindung, 29-fach
- V147 - Motor für Fensterheber, Fahrerseite

- (267) - Masseverbindung -2-, im Leitungsstrang Türverkabelung - Fahrerseite
- (B110) - Verbindung (30, Fensterheber), im Leitungsstrang Innenraum

1 2 3 4 5 6 7 8 9 10 11 12 13 14

97-26333

Türsteuergerät (Fahrerseite), Schließeinheit für Zentralverriegelung (Fahrerseite), Kontrolllampe für Zentralverriegelung, Warnleuchte - Tür links

- F220 – Schließeinheit für Zentralverriegelung, Fahrerseite
- J386 – Türsteuergerät, Fahrerseite
- K133 – Kontrolllampe für Zentralverriegelung -SAFE-
- M27 – Warnleuchte - Tür links
- T8 – Steckverbindung, 8-fach
- T29 – Steckverbindung, 29-fach
- T10i – Steckverbindung, 10-fach, schwarz, Kupplungsstation A-Säule links

- (267) – Masseverbindung -2-, im Leitungsstrang Türverkabelung - Fahrerseite
- (304) – Masseverbindung -3-, im Leitungsstrang Türverkabelung - Fahrerseite

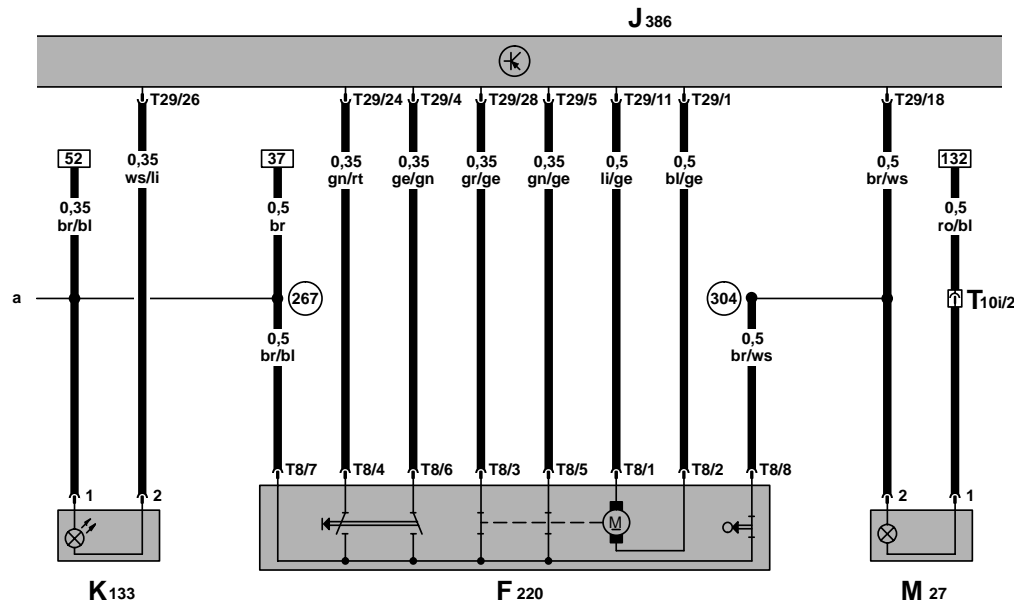

ws = weiß
 sw = schwarz
 ro = rot
 br = braun
 gn = grün
 bl = blau
 gr = grau
 li = lila
 ge = gelb
 or = orange

15 16 17 18 19 20 21 22 23 24 25 26 27 28

97-26334

Türsteuergerät (Fahrerseite), elektrisch verstellbarer Außenspiegel für Fahrertür

- F260 – Kontaktschalter für Spiegelanklappung, Fahrerseite**
- J386 – Türsteuergerät, Fahrerseite
- T2 – Steckverbindung, 2-fach
- T3 – Steckverbindung, 3-fach
- T10i – Steckverbindung, 10-fach, schwarz, Kupplungsstation A-Säule links
- T12 – Steckverbindung, 12-fach, in der Fahrertür
- T29 – Steckverbindung, 29-fach
- V17 – Motor für Spiegelverstellung (Fahrerseite)
- V121 – Motor für Spiegelanklappung, Fahrerseite**
- V149 – Motor für Spiegelverstellung, Fahrerseite
- Z4 – beheizbarer Außenspiegel, Fahrerseite

- (44) – Massepunkt, Säule A - links, unten
- (Z1) – Verbindung -1-, im Leitungsstrang Spiegelverstellung
- ** – Anklappfunktion nur für einige Exportländer

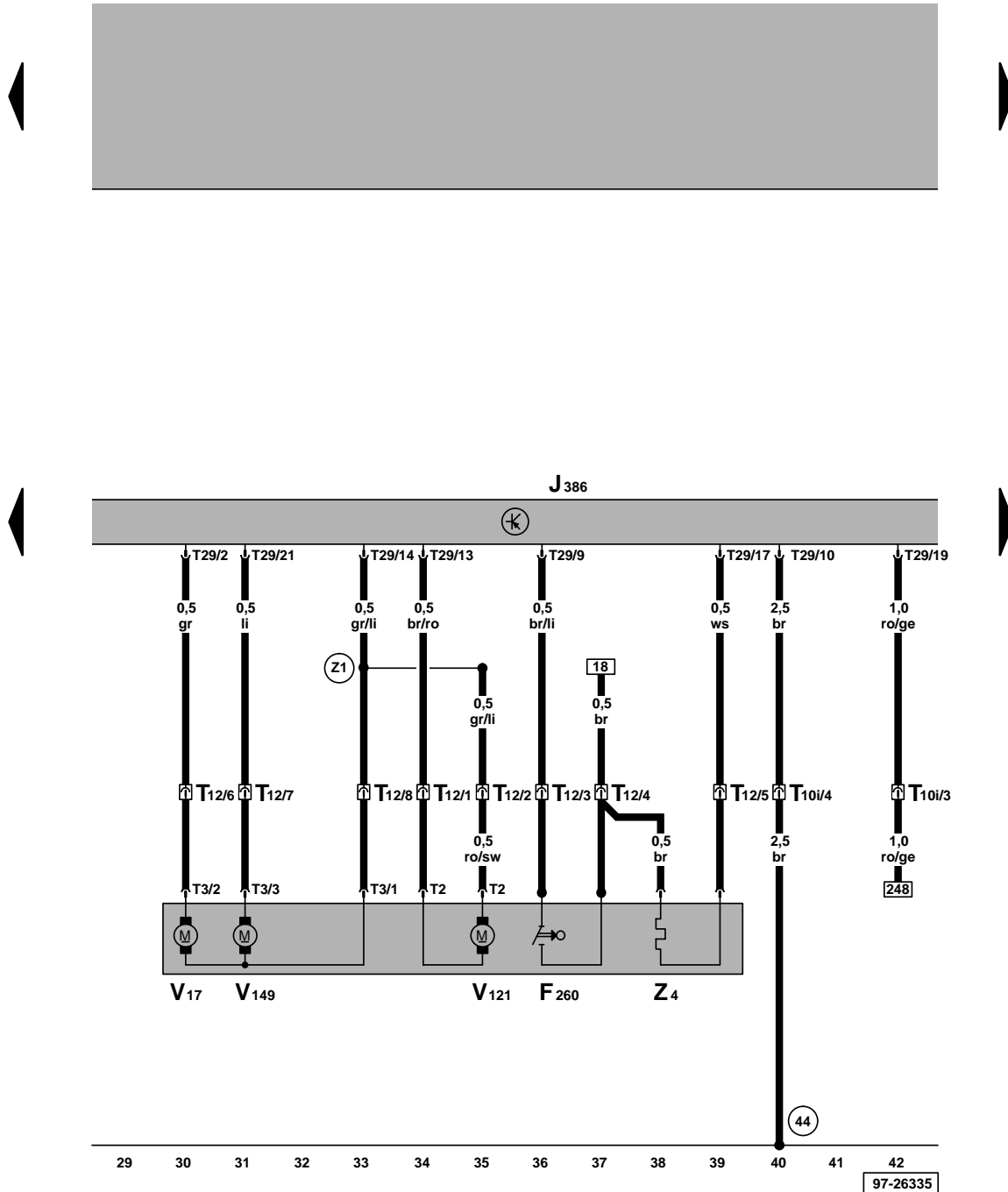

ws = weiß
 sw = schwarz
 ro = rot
 br = braun
 gn = grün
 bl = blau
 gr = grau
 li = lila
 ge = gelb
 or = orange

Türsteuergerät (Fahrerseite), Schalter für Spiegelverstellung, Schalter für Heizung Außenspiegel, Schalter für Spiegelanklappung

- E20 - Regler für Beleuchtung - Schalter und Instrumente
- E43 - Schalter für Spiegelverstellung
- E48 - Umschalter für Spiegelverstellung
- E231 - Schalter für Heizung Außenspiegel
- E263 - Schalter für Spiegelanklappung
- J386 - Türsteuergerät, Fahrerseite
- L78 - Beleuchtung - Schalter-Spiegelverstellung
- T6c - Steckverbindung, 6-fach
- T10i - Steckverbindung, 10-fach, schwarz, Kupplungsstation A-Säule links
- T10q - Steckverbindung, 10-fach, blau, Kupplungsstation A-Säule links
- T10t - Steckverbindung, 10-fach
- T29 - Steckverbindung, 29-fach

- (A4) - Plusverbindung (58b) im Schalttafelleitungsstrang
- (A20) - Verbindung (15a), im Schalttafelleitungsstrang
- (B229) - Verbindung (High-Bus), im Leitungsstrang Innenraum
- (B230) - Verbindung (Low-Bus), im Leitungsstrang Innenraum
- (R51) - Verbindung (58b), im Leitungsstrang Türverkabelung-Fahrerseite

-.-.- Nur in Fahrzeugen mit separater Außenspiegelheizung

ws = weiß
 sw = schwarz
 ro = rot
 br = braun
 gn = grün
 bl = blau
 gr = grau
 li = lila
 ge = gelb
 or = orange

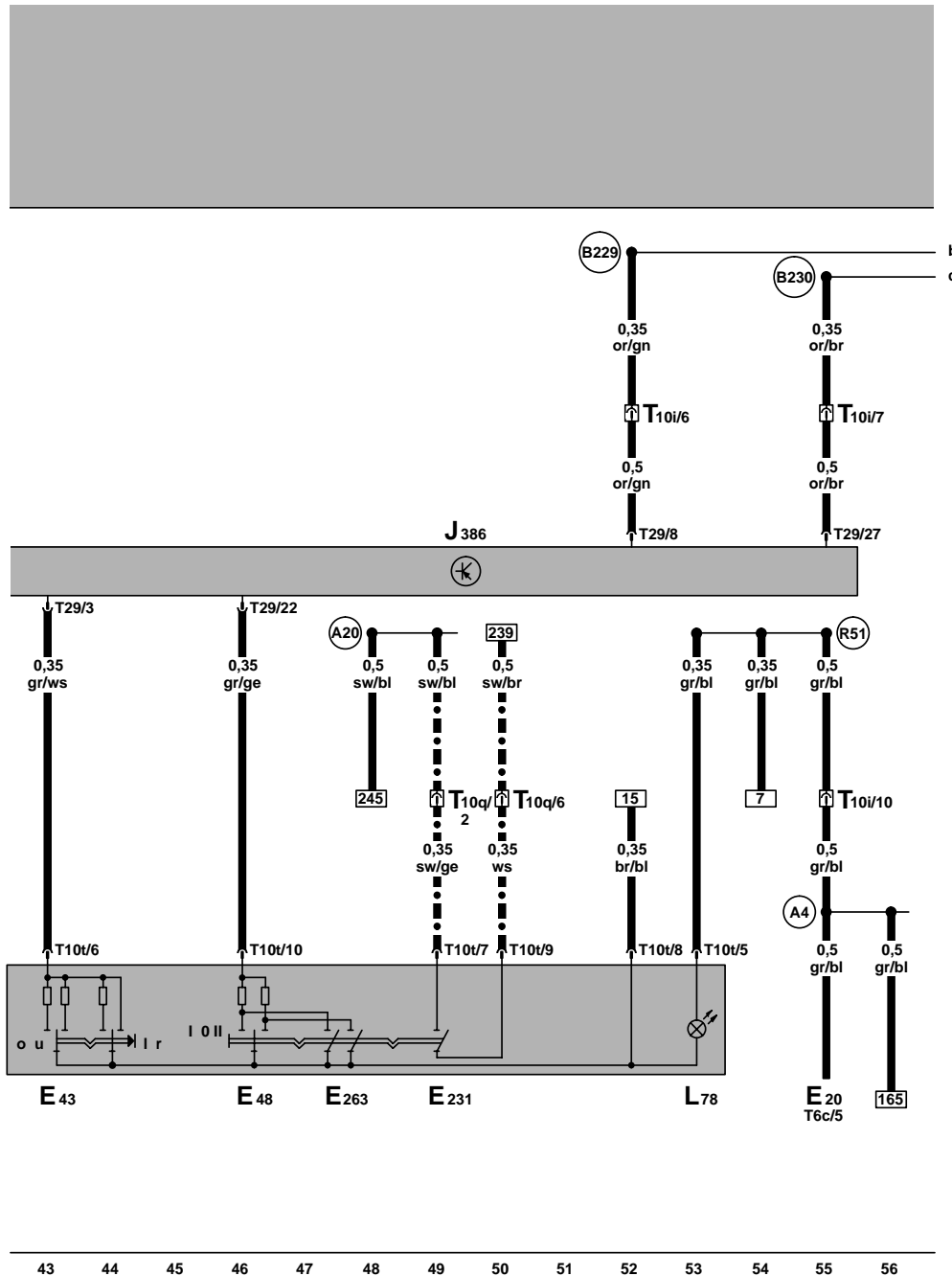

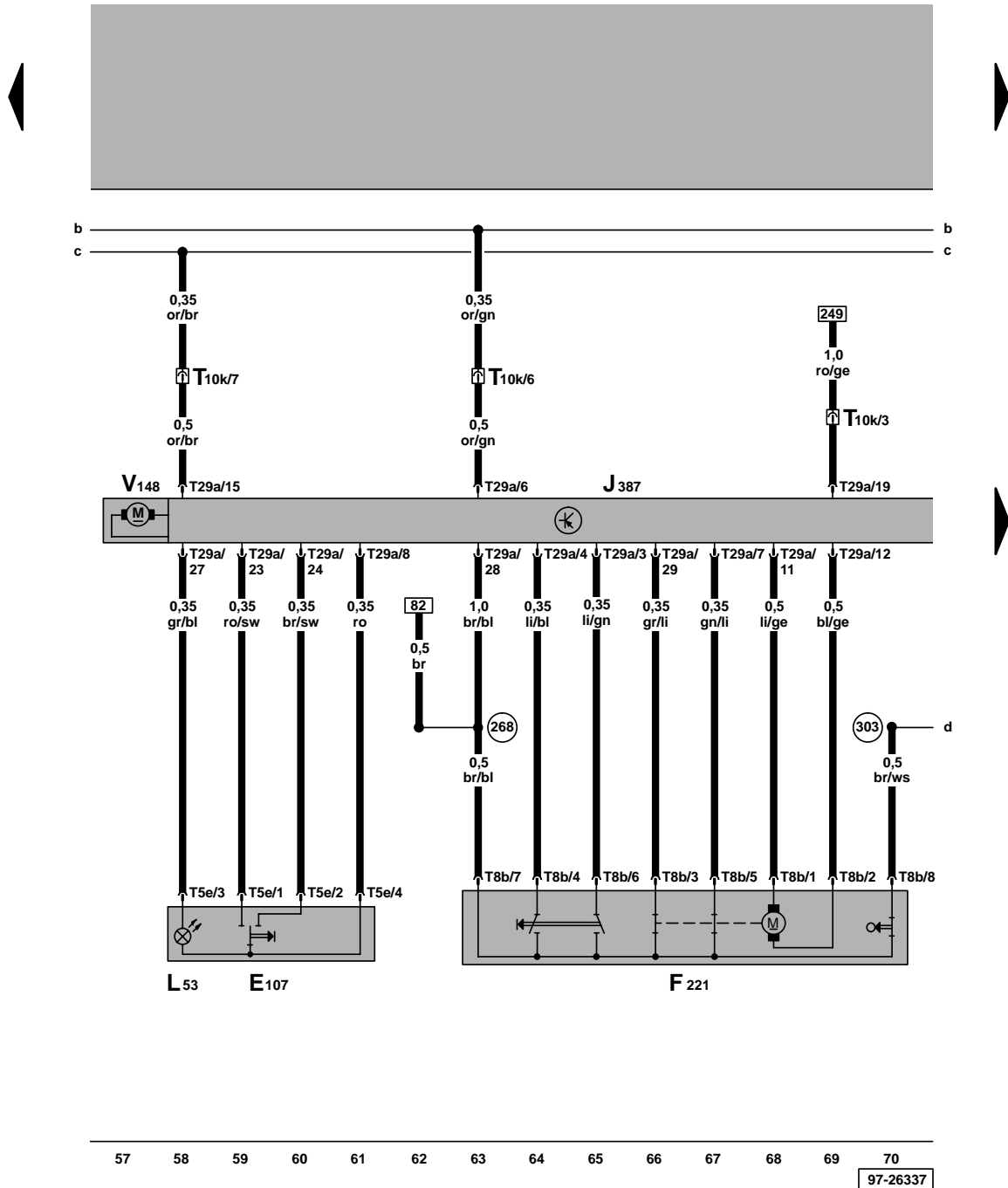

Türsteuergerät (Beifahrerseite), Fensterheber für Beifahrertür, Schließeinheit für Zentralverriegelung (Beifahrerseite)

- E107 – Schalter für Fensterheber, in Beifahrertür
- F221 – Schließeinheit für Zentralverriegelung, Beifahrerseite
- J387 – Türsteuergerät, Beifahrerseite
- L53 – Lampe für Beleuchtung/Schalter für Fensterheber
- T5e – Steckverbindung, 5-fach
- T8b – Steckverbindung, 8-fach
- T10k – Steckverbindung, 10-fach, schwarz, Kupplungsstation A-Säule rechts
- T29a – Steckverbindung, 29-fach
- V148 – Motor für Fensterheber, Beifahrerseite
- (268) – Masseverbindung -2-, im Leitungsstrang Türverkabelung - Beifahrerseite
- (303) – Masseverbindung -3-, im Leitungsstrang Türverkabelung - Beifahrerseite

ws = weiß
 sw = schwarz
 ro = rot
 br = braun
 gn = grün
 bl = blau
 gr = grau
 li = lila
 ge = gelb
 or = orange

Türsteuergerät (Beifahrerseite), elektrisch verstellbarer Außenspiegel für Beifahrertür, Warnleuchte - Tür rechts

- F261 – Kontaktschalter für Spiegelanklappung, Beifahrerseite**
- J387 – Türsteuergerät, Beifahrerseite
- M28 – Warnleuchte - Tür rechts
- T2a – Steckverbindung, 2-fach
- T3a – Steckverbindung, 3-fach
- T10k – Steckverbindung, 10-fach, schwarz, Kupplungsstation A-Säule rechts
- T12a – Steckverbindung, 12-fach, in der Beifahrertür
- T29a – Steckverbindung, 29-fach
- V25 – Motor für Spiegelverstellung (Beifahrerseite)
- V122 – Motor für Spiegelanklappung, Beifahrerseite**
- V150 – Motor für Spiegelverstellung, Beifahrerseite
- Z5 – beheizbarer Außenspiegel, Beifahrerseite

- (43) – Massepunkt, Säule A - rechts, unten
- (303) – Masseverbindung -3-, im Leitungsstrang Türverkabelung - Beifahrerseite
- (Z2) – Verbindung -2-, im Leitungsstrang Spiegelverstellung
- ** – Anklappfunktion nur für einige Exportländer



b _____ b
c _____ c

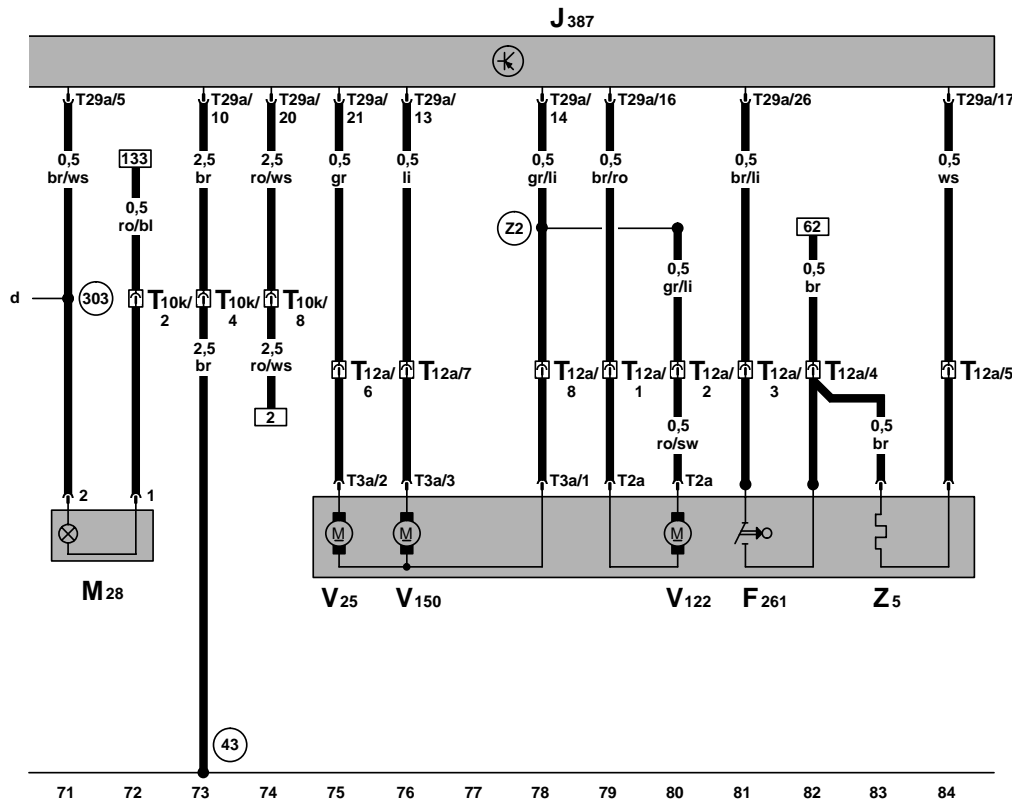

ws = weiß
sw = schwarz
ro = rot
br = braun
gn = grün
bl = blau
gr = grau
li = lila
ge = gelb
or = orange

97-26338

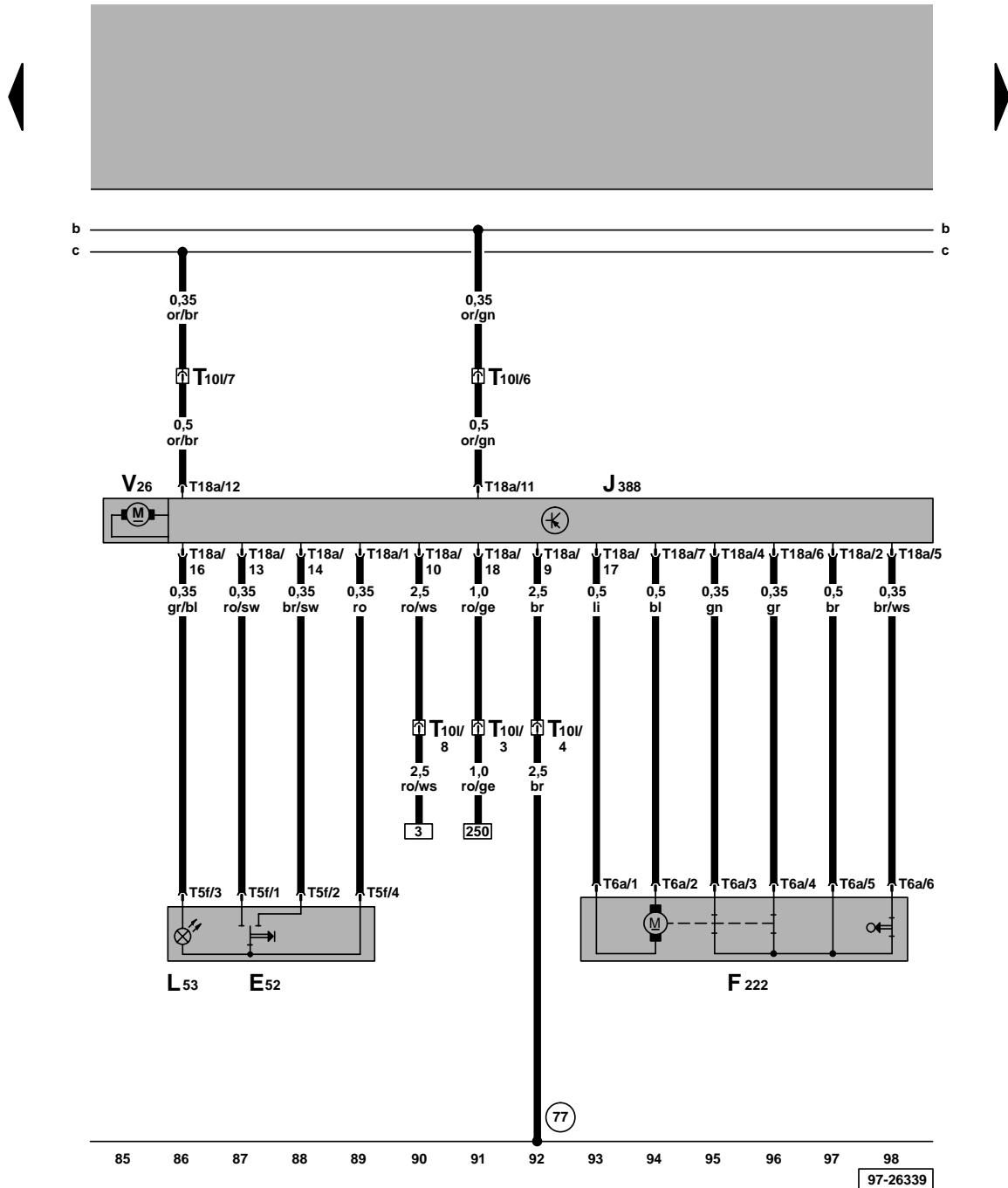

Türsteuergerät (hinten links), Fensterheber für Tür hinten links, Schließeinheit für Zentralverriegelung (hinten links)

- E52 – Schalter für Fensterheber hinten links (in der Tür)
- F222 – Schließeinheit für Zentralverriegelung, hinten links
- J388 – Türsteuergerät, hinten links
- L53 – Lampe für Beleuchtung/Schalter für Fensterheber
- T5f – Steckverbindung, 5-fach
- T6a – Steckverbindung, 6-fach
- T10I – Steckverbindung, 10-fach, schwarz, Kupplungsstation B - Säule links
- T18a – Steckverbindung, 18-fach
- V26 – Motor für Fensterheber hinten links
- (77) – Massepunkt, Säule B - links, unten

- ws = weiß
- sw = schwarz
- ro = rot
- br = braun
- gn = grün
- bl = blau
- gr = grau
- li = lila
- ge = gelb
- or = orange

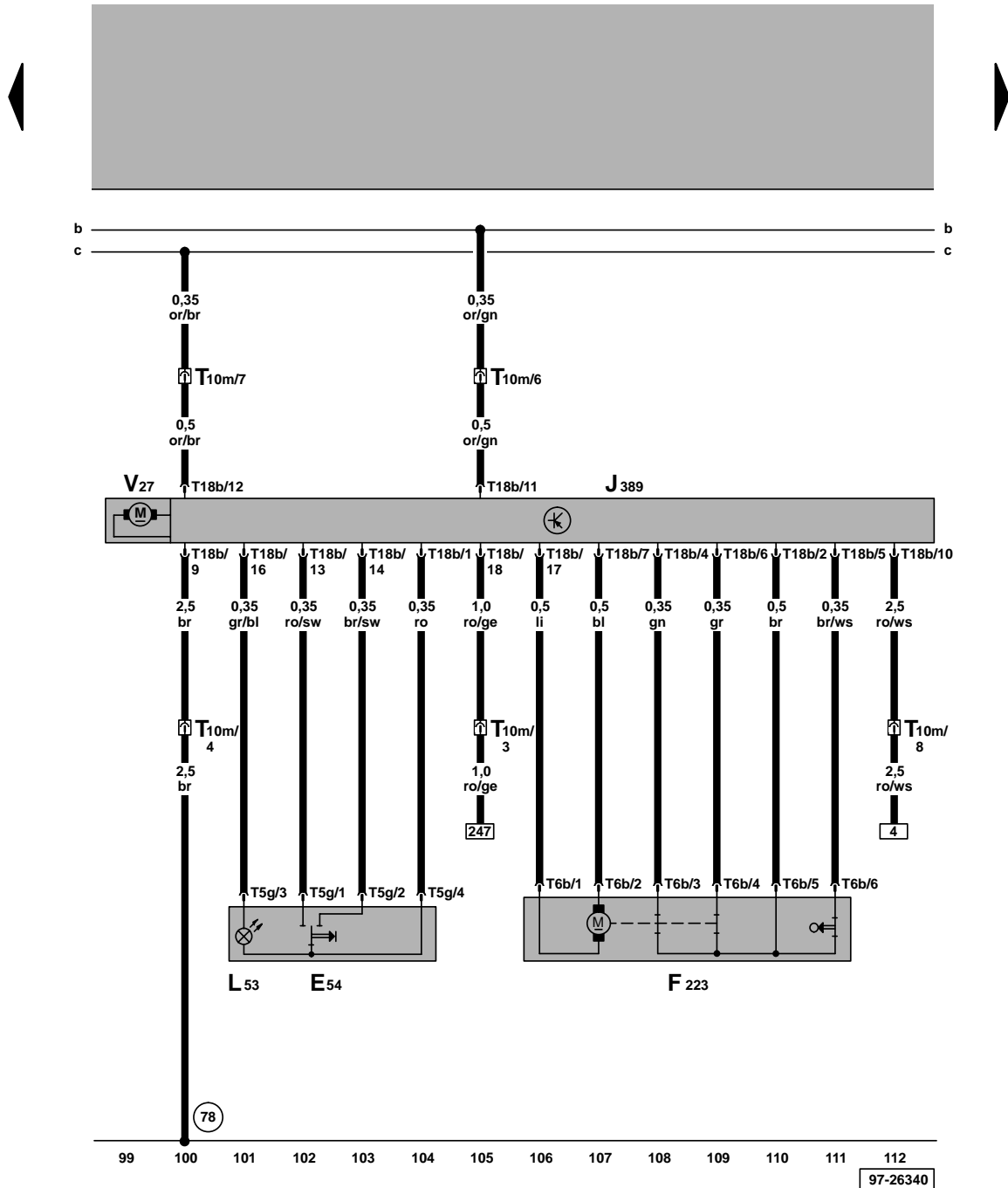

Türsteuergerät (hinten rechts), Fensterheber für Tür hinten rechts, Schließeinheit für Zentralverriegelung (hinten rechts)

- E54 - Schalter für Fensterheber hinten rechts (in der Tür)
- F223 - Schließeinheit für Zentralverriegelung, hinten rechts
- J389 - Türsteuergerät, hinten rechts
- L53 - Lampe für Beleuchtung/Schalter für Fensterheber
- T5g - Steckverbindung, 5-fach
- T6b - Steckverbindung, 6-fach
- T10m- Steckverbindung, 10-fach, schwarz, Kupplungsstation B-Säule rechts
- T18b - Steckverbindung, 18-fach
- V27 - Motor für Fensterheber hinten rechts
- (78) - Massepunkt, Säule B - rechts, unten

- ws = weiß
- sw = schwarz
- ro = rot
- br = braun
- gn = grün
- bl = blau
- gr = grau
- li = lila
- ge = gelb
- or = orange



b _____ b
c _____ c

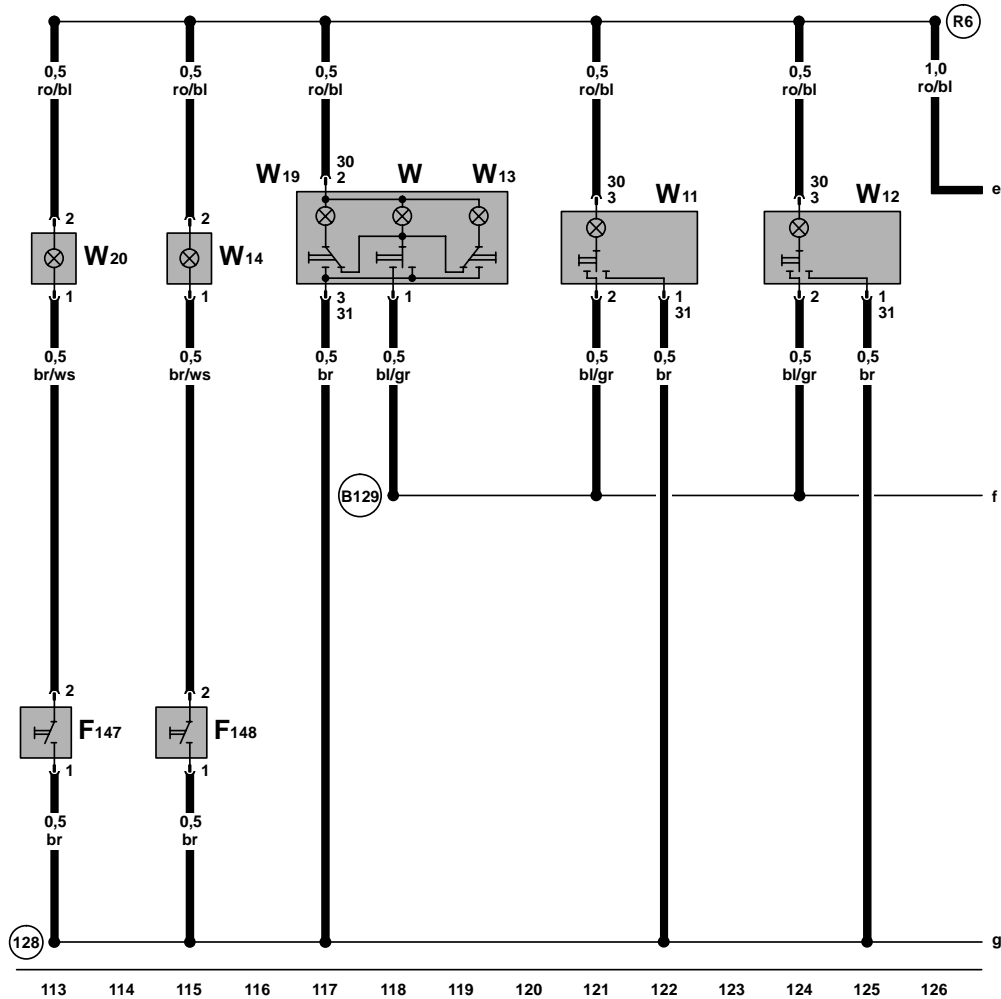

Innenleuchte vorn, Leseleuchten vorn und hinten, beleuchteter Make-up-Spiegel (Fahrer- und Beifahrerseite)

- F147 – Kontaktschalter für Make up-Spiegel - Fahrerseite
- F148 – Kontaktschalter für Make up-Spiegel - Beifahrerseite
- W – Innenleuchte vorn
- W11 – Leseleuchte hinten links
- W12 – Leseleuchte hinten rechts
- W13 – Leseleuchte Beifahrerseite
- W14 – beleuchteter Make-up-Spiegel (Beifahrerseite)
- W19 – Leseleuchte Fahrerseite
- W20 – beleuchteter Make-up-Spiegel (Fahrerseite)

- (128) – Masseverbindung -1-, im Leitungsstrang Innenleuchte
- (B129) – Verbindung (Innenleuchte, 31), im Leitungsstrang Innenraum
- (R6) – Plusverbindung -1-, im Leitungsstrang Innenleuchte

ws = weiß
sw = schwarz
ro = rot
br = braun
gn = grün
bl = blau
gr = grau
li = lila
ge = gelb
or = orange

Zentralsteuergerät für Komfortsystem

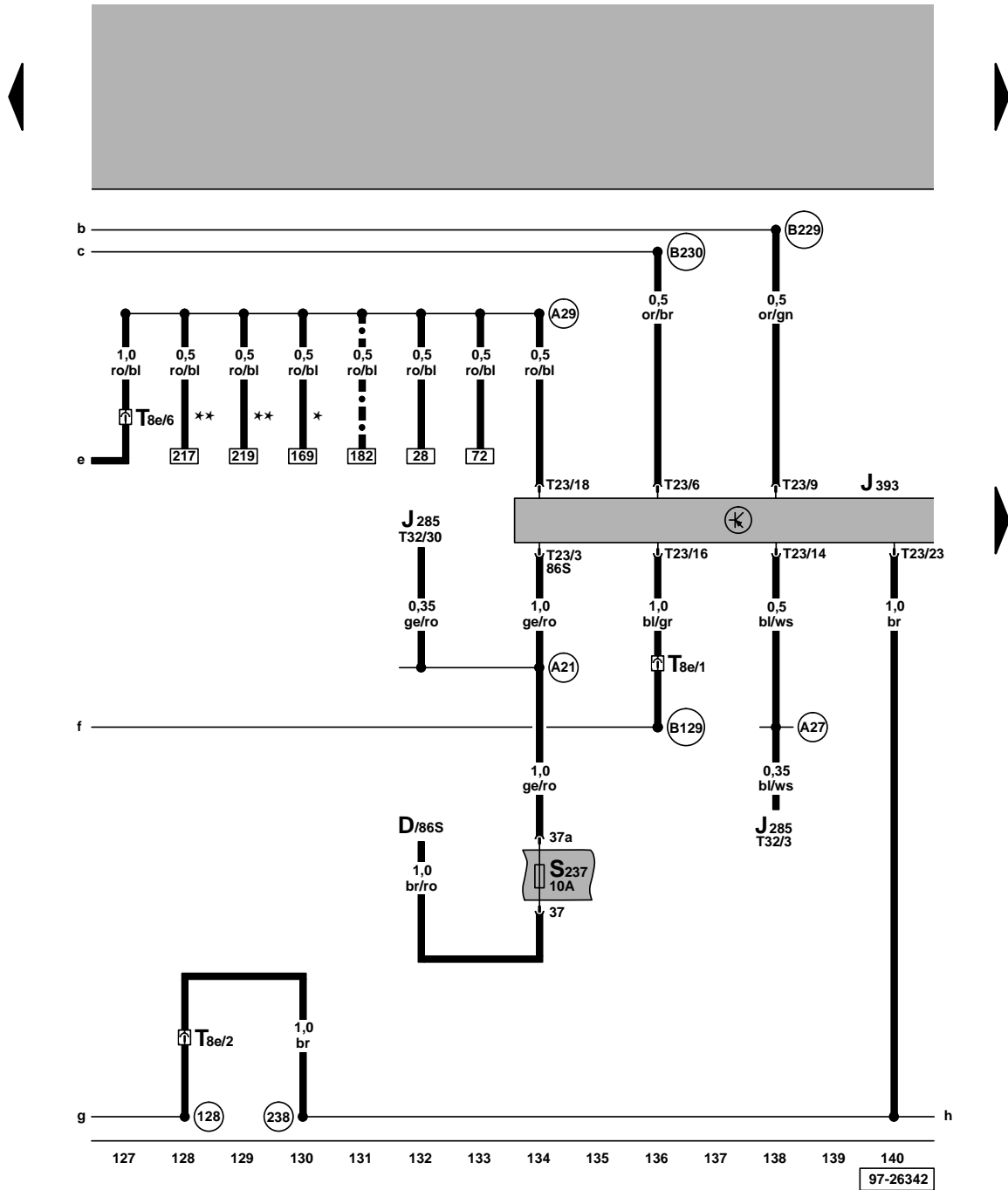

- D - Zündanlaßschalter
- J285 - Steuergerät mit Anzeigeeinheit im Schalttafelensatz
- J393 - Zentralsteuergerät für Komfortsystem, hinter der Schalttafel links
- S237 - Sicherung 37 im Sicherungshalter
- T8e - Steckverbindung, 8-fach, hinter Schalttafel links
- T23 - Steckverbindung, 23-fach
- T32 - Steckverbindung, 32-fach, blau

- (128) - Masseverbindung -1-, im Leitungsstrang Innenleuchte
 - (238) - Masseverbindung -1-, im Leitungsstrang Innenraum
 - (A21) - Verbindung (86S), im Schalttafelleitungsstrang
 - (A27) - Verbindung (Geschwindigkeitssignal), im Schalttafelleitungsstrang
 - (A29) - Verbindung (Innenleuchte), im Schalttafelleitungsstrang
 - (B129) - Verbindung (Innenleuchte, 31I), im Leitungsstrang Innenraum
 - (B229) - Verbindung (High-Bus), im Leitungsstrang Innenraum
 - (B230) - Verbindung (Low-Bus), im Leitungsstrang Innenraum
- * - Nur bei Bora
 -•-•- - Nur bei Golf

- ws = weiß
- sw = schwarz
- ro = rot
- br = braun
- gn = grün
- bl = blau
- gr = grau
- li = lila
- ge = gelb
- or = orange

Zentralsteuergerät für Komfortsystem, Steuergerät für Schiebedachverstellung, Regler für Schiebedachverstellung

- E139 – Regler für Schiebedachverstellung
- J245 – Steuergerät für Schiebedachverstellung
- J285 – Steuergerät mit Anzeigeeinheit im Schalttafel-einsatz
- J393 – Zentralsteuergerät für Komfortsystem, hinter der Schalttafel links
- S230 – Sicherung 30 im Sicherungshalter
- T4a – Steckverbindung, 4-fach, hinter Schalttafel links
- T6d – Steckverbindung, 6-fach
- T6e – Steckverbindung, 6-fach
- T6f – Steckverbindung, 6-fach
- T16 – Steckverbindung, 16-fach, in der Schalttafel mitte, Anschluß Eigendiagnose
- T23 – Steckverbindung, 23-fach
- T32 – Steckverbindung, 32-fach, blau
- V1 – Motor für Schiebedach

- (A13) – Verbindung (Türkontaktschalter) im Schalttafel-leitungsstrang
- (A76) – Verbindung (K-Diagnoseleitung), im Schalttafel-leitungsstrang

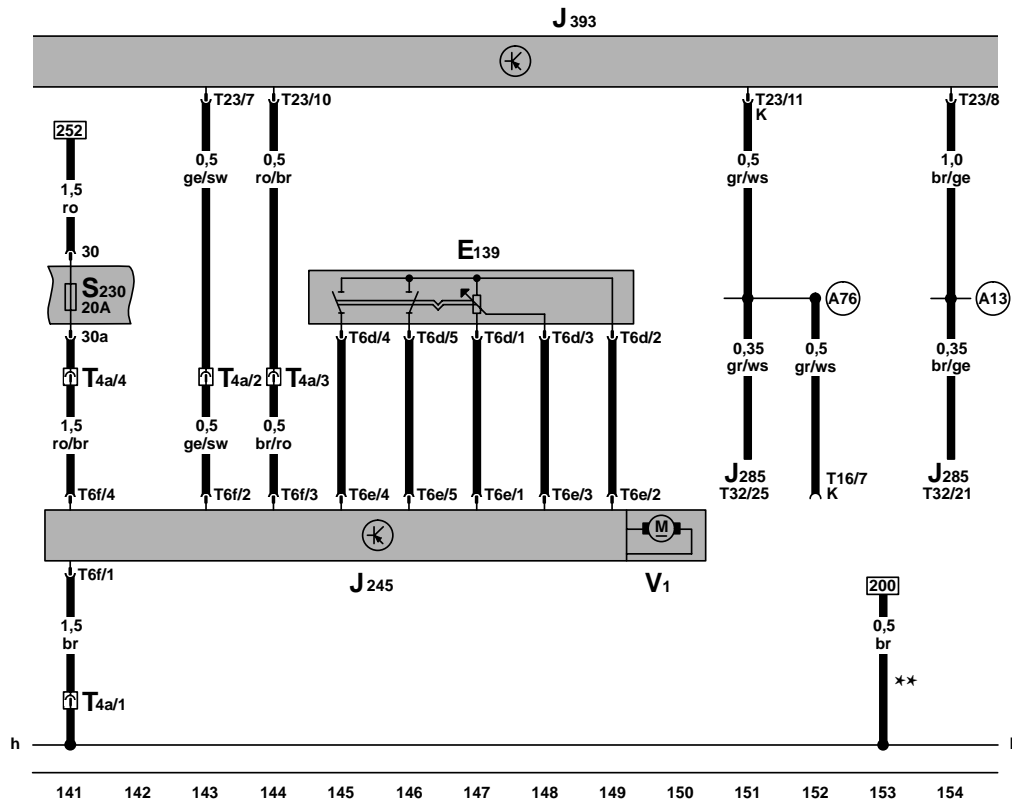

97-26343

Zentralsteuergerät für Komfortsystem, Motor für Zentralverriegelung - Heckklappe, Relais für Motor Fernentriegelung Heckklappe, Motor für Heckklappenentriegelung

- J234 – Steuergerät für Airbag
- J393 – Zentralsteuergerät für Komfortsystem, hinter der Schalttafel links
- J398 – Relais für Motor Fernentriegelung Heckklappe, auf dem 13-fachen Zusatzrelaisräger*
- T5d – Steckverbindung, 5-fach, braun, Kupplungsstation C-Säule links
- T15 – Steckverbindung, 15-fach
- T23 – Steckverbindung, 23-fach
- T75 – Steckverbindung, 75-fach
- V53 – Motor für Zentralverriegelung - Heckklappe
- V139 – Motor für Heckklappenentriegelung*

- (42) – Massepunkt neben Lenksäule
- (81) – Masseverbindung -1-, im Schalttafelleitungsstrang
- (135) – Masseverbindung -2-, im Schalttafelleitungsstrang
- (218) – Masseverbindung -1-, im Leitungsstrang Heckklappe
- (238) – Masseverbindung -1-, im Leitungsstrang Innenraum
- (A125) – Verbindung (Crash-Signal), im Schalttafelleitungsstrang

- * – Nur bei Bora
- Nur bei Golf
- Heckklappenentriegelung Variant-Modelle, => Stromlaufplan Nr. 46/16

ws = weiß
 sw = schwarz
 ro = rot
 br = braun
 gn = grün
 bl = blau
 gr = grau
 li = lila
 ge = gelb
 or = orange

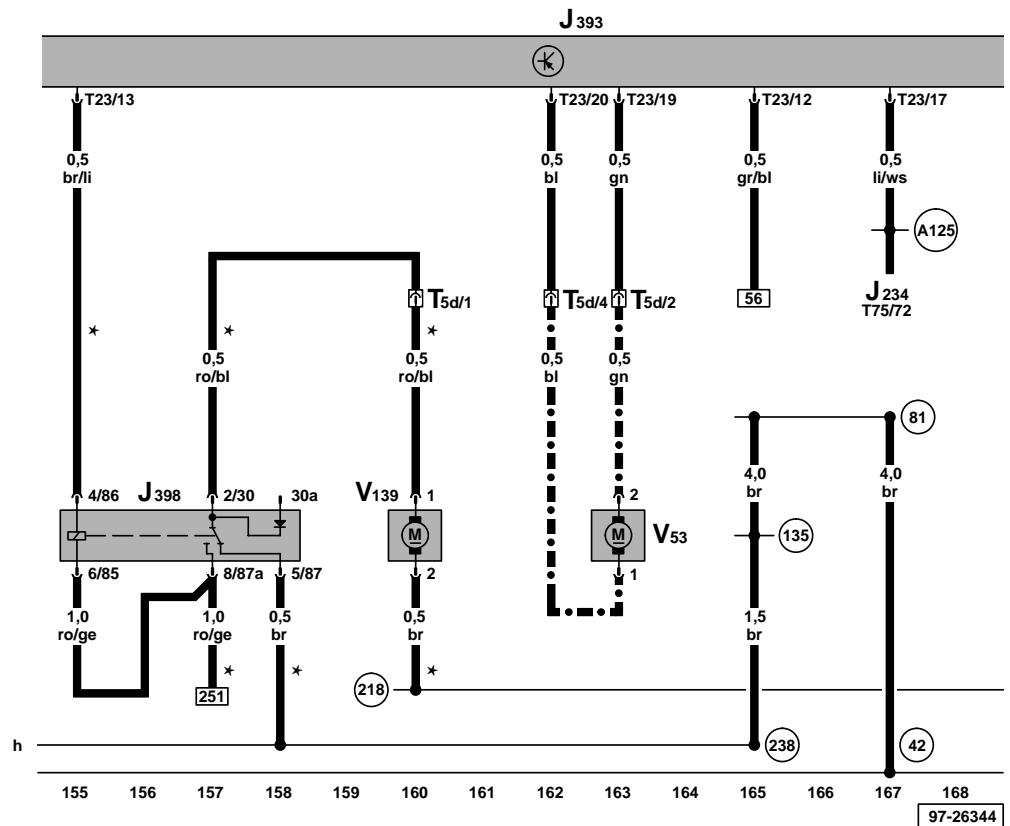

97-26344

Zentralsteuergerät für Komfortsystem, Kofferraumbeleuchtung (nur Golf/ Bora)

- E165 – Schalter für Heckklappenentriegelung
- F5 – Schalter für Kofferraumbeleuchtung
- J393 – Zentralsteuergerät für Komfortsystem, hinter der Schalttafel links
- K116 – Kontrolllampe für Heckklappe entriegelt
- T5 – Steckverbindung, 5-fach, schwarz, Kupplungsstation C-Säule links
- T5a – Steckverbindung, 5-fach, rosa, Kupplungsstation C-Säule links
- T23 – Steckverbindung, 23-fach
- T32 – Steckverbindung, 32-fach, blau
- W3 – Kofferraumleuchte

- (50) – Massepunkt, Kofferraum links
- (86) – Masseverbindung -1-, im Leitungsstrang hinten
- (98) – Masseverbindung, im Leitungsstrang Heckklappe
- (218) – Masseverbindung -1-, im Leitungsstrang Heckklappe
- (A126) – Verbindung (Kontaktschalter in Heckklappe), im Schalttafelleitungsstrang
- (Q22) – Verbindung -1-, im Leitungsstrang Heckklappe
- * – Nur bei Bora
- · - · - – Nur bei Golf
- – Kofferraumbeleuchtung Variant-Modelle, => Stromlaufplan Nr. 46/17

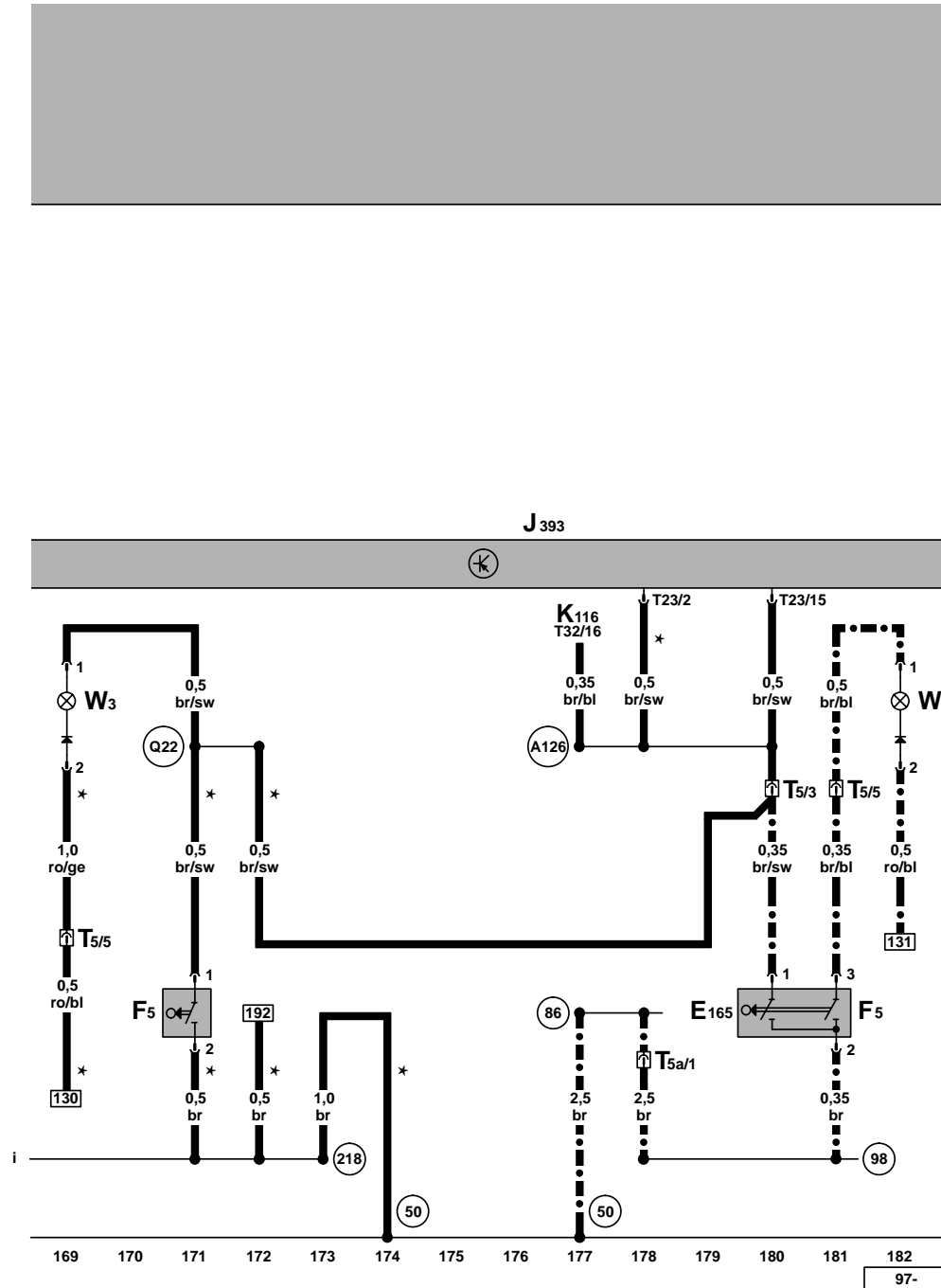

ws = weiß
 sw = schwarz
 ro = rot
 br = braun
 gn = grün
 bl = blau
 gr = grau
 li = lila
 ge = gelb
 or = orange

Zentralsteuergerät für Komfortsystem, Taster für Entriegelung (Heckklappengriff), Schlüsselschalter für Sperre Entriegelung Heckklappe

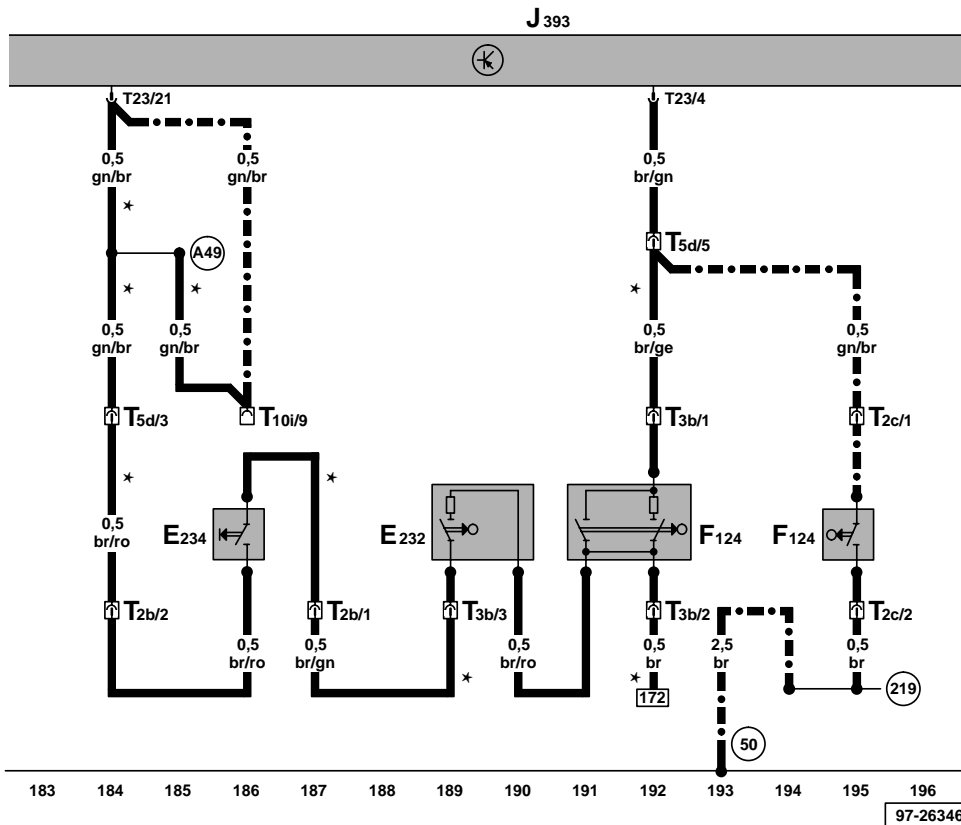

- E232 – Schlüsselschalter für Sperre Entriegelung Heckklappe*
- E234 – Taster für Entriegelung, Heckklappengriff*
- F124 – Kontaktschalter im Schließzylinder für Heckklappe/Diebstahlwarnanlage/Zentralverriegelung
- J393 – Zentralsteuergerät für Komfortsystem, hinter der Schalttafel links
- T2b – Steckverbindung, 2-fach, in der Heckklappe
- T2c – Steckverbindung, 2-fach, in der Heckklappe
- T3b – Steckverbindung, 3-fach, in der Heckklappe
- T5d – Steckverbindung, 5-fach, braun, Kupplungsstation C-Säule links
- T10i – Steckverbindung, 10-fach, schwarz, Kupplungsstation A-Säule links
- T23 – Steckverbindung, 23-fach

- (50) – Massepunkt, Kofferraum links
- (219) – Masseverbindung -2-, im Leitungsstrang Heckklappe
- (A49) – Verbindung -1-, im Schalttafelleitungsstrang
- * – Nur bei Bora
- - - - - Nur bei Golf
- - - - - Heckklappenentriegelung Variant-Modelle, => Stromlaufplan Nr. 46/16

ws = weiß
 sw = schwarz
 ro = rot
 br = braun
 gn = grün
 bl = blau
 gr = grau
 li = lila
 ge = gelb
 or = orange



Zentralsteuergerät für Komfortsystem, Relais für Motor, Fernentriegelung Heckklappe, Motor für Heckklappenentriegelung, Taster für Entriegelung (Heckklappengriff)

- E232 – Schlüsselschalter für Sperre Entriegelung Heckklappe**
- E234 – Taster für Entriegelung, Heckklappengriff**
- F124 – Kontaktschalter im Schließzylinder für Heckklappe/Diebstahlwarnanlage/ Zentralverriegelung
- J393 – Zentralsteuergerät für Komfortsystem, hinter der Schalttafel links
- J398 – Relais für Motor Fernentriegelung Heckklappe, auf dem 13-fachen Zusatzrelaisräger
- T2b – Steckverbindung, 2-fach, in der Heckklappe
- T3b – Steckverbindung, 3-fach, in der Heckklappe
- T5d – Steckverbindung, 5-fach, braun, Kupplungsstation D-Säule rechts
- T5o – Steckverbindung, 5-fach, braun, in der Heckklappe
- T10i – Steckverbindung, 10-fach, schwarz, Kupplungsstation A-Säule links
- T23 – Steckverbindung, 23-fach
- V139 – Motor für Heckklappenentriegelung
- 98 – Masseverbindung, im Leitungsstrang Heckklappe
- A49 – Verbindung -1-, im Schalttafelleitungsstrang
- ** – Nur bei Golf Variant/ Bora Variant
– Heckklappenentriegelung Limousinen Modelle, ⇒ Stromlaufplan Nr. 46/13 und Nr. 46/15

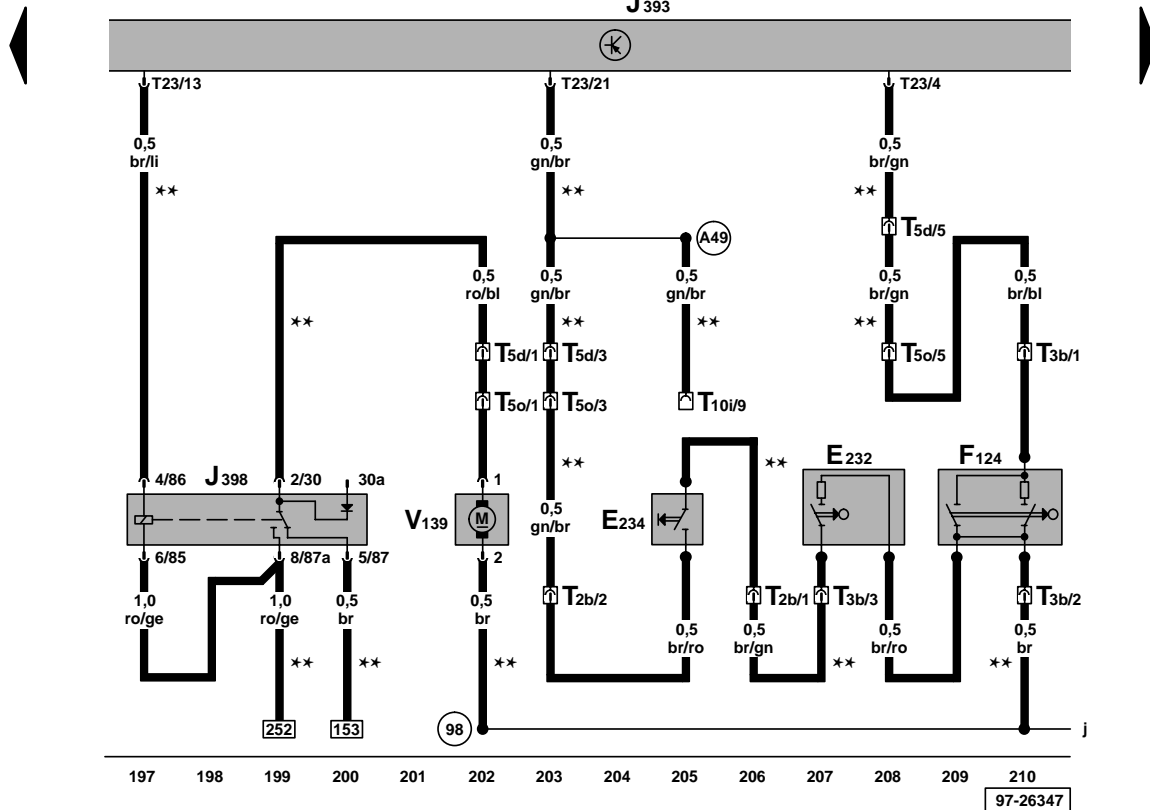

ws = weiß
 sw = schwarz
 ro = rot
 br = braun
 gn = grün
 bl = blau
 gr = grau
 li = lila
 ge = gelb
 or = orange

Zentralsteuergerät für Komfortsystem, Kofferraumbeleuchtung (nur Golf Variant/ Bora Variant)



- E165 – Schalter für Heckklappenentriegelung
- F5 – Schalter für Kofferraumbeleuchtung
- J393 – Zentralsteuergerät für Komfortsystem, hinter der Schalttafel links
- K116 – Kontrolllampe für Heckklappe entriegelt
- T5 – Steckverbindung, 5-fach, schwarz, Kupplungsstation D-Säule links
- T5d – Steckverbindung, 5-fach, braun, Kupplungsstation D-Säule rechts
- T5o – Steckverbindung, 5-fach, braun, in der Heckklappe
- T5p – Steckverbindung, 5-fach, schwarz, in der Heckklappe
- T23 – Steckverbindung, 23-fach
- T32 – Steckverbindung, 32-fach, blau
- W3 – Kofferraumleuchte
- W18 – Kofferraumleuchte links

- 50 – Massepunkt, Kofferraum links
- 98 – Masseverbindung, im Leitungsstrang Heckklappe
- 218 – Masseverbindung -1-, im Leitungsstrang Heckklappe
- Q22 – Verbindung -1-, im Leitungsstrang Heckklappe
- Q44 – Verbindung -2-, im Leitungsstrang Heckklappe
- ** – Nur bei Golf Variant/ Bora Variant
– Kofferraumbeleuchtung Limousinen Modelle, ⇒ Stromlaufplan Nr. 46/14

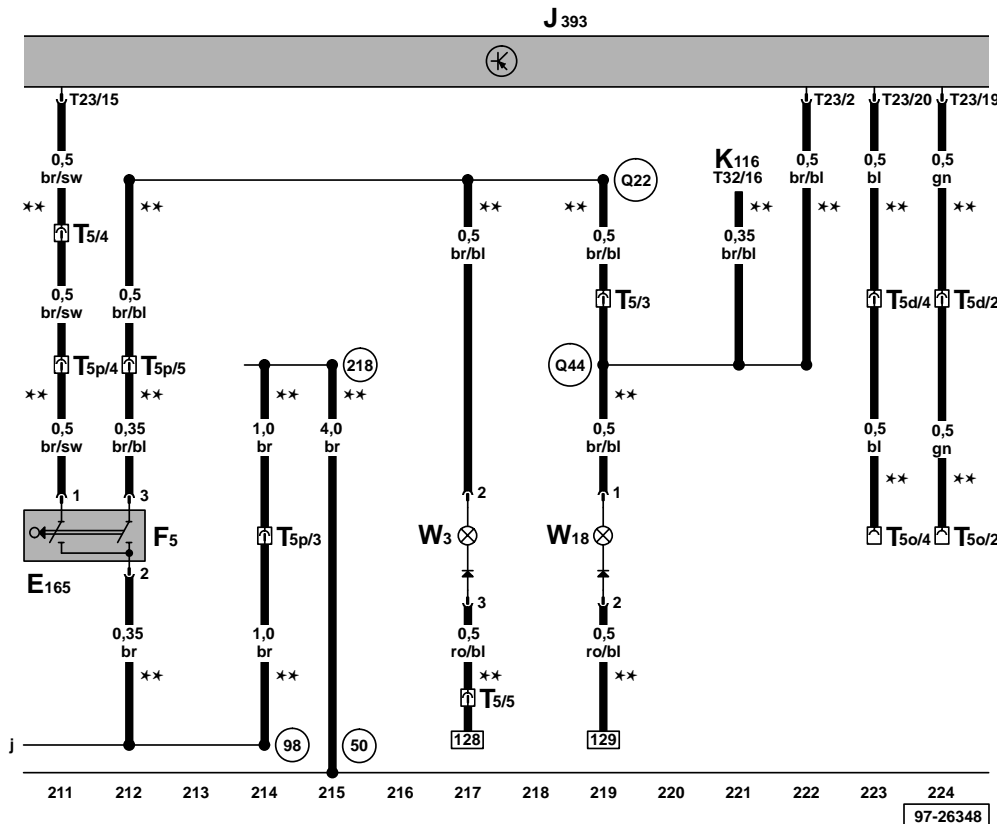

ws = weiß
 sw = schwarz
 ro = rot
 br = braun
 gn = grün
 bl = blau
 gr = grau
 li = lila
 ge = gelb
 or = orange

Zentralsteuergerät für Komfortsystem, Signalhorn für Diebstahlwarnanlage, Antennenleitung für Zentralverriegelung und Diebstahlwarnanlage, Kontaktschalter für Motorhaube

- F266 – Kontaktschalter für Motorhaube, im Schloßteil
- H8 – Signalhorn für Diebstahlwarnanlage*
- J285 – Steuergerät mit Anzeigeeinheit im Schalttafeleinsatz
- J393 – Zentralsteuergerät für Komfortsystem, hinter der Schalttafel links
- R47 – Antennenleitung für Zentralverriegelung und Diebstahlwarnanlage
- T15 – Steckverbindung, 15-fach
- T32 – Steckverbindung, 32-fach, blau
- T32a – Steckverbindung, 32-fach, grün

- (12) – Massepunkt, im Motorraum links
- (179) – Masseverbindung, im Leitungsstrang Scheinwerfer links
- (A5) – Plusverbindung (Blinker rechts) im Schalttafel-leitungsstrang
- (A6) – Plusverbindung (Blinker links) im Schalttafel-leitungsstrang
- (B161) – Verbindung (DWA), im Leitungsstrang Innenraum
- * – Nur in Fahrzeugen mit Diebstahlwarnanlage

ws = weiß
 sw = schwarz
 ro = rot
 br = braun
 gn = grün
 bl = blau
 gr = grau
 li = lila
 ge = gelb
 or = orange

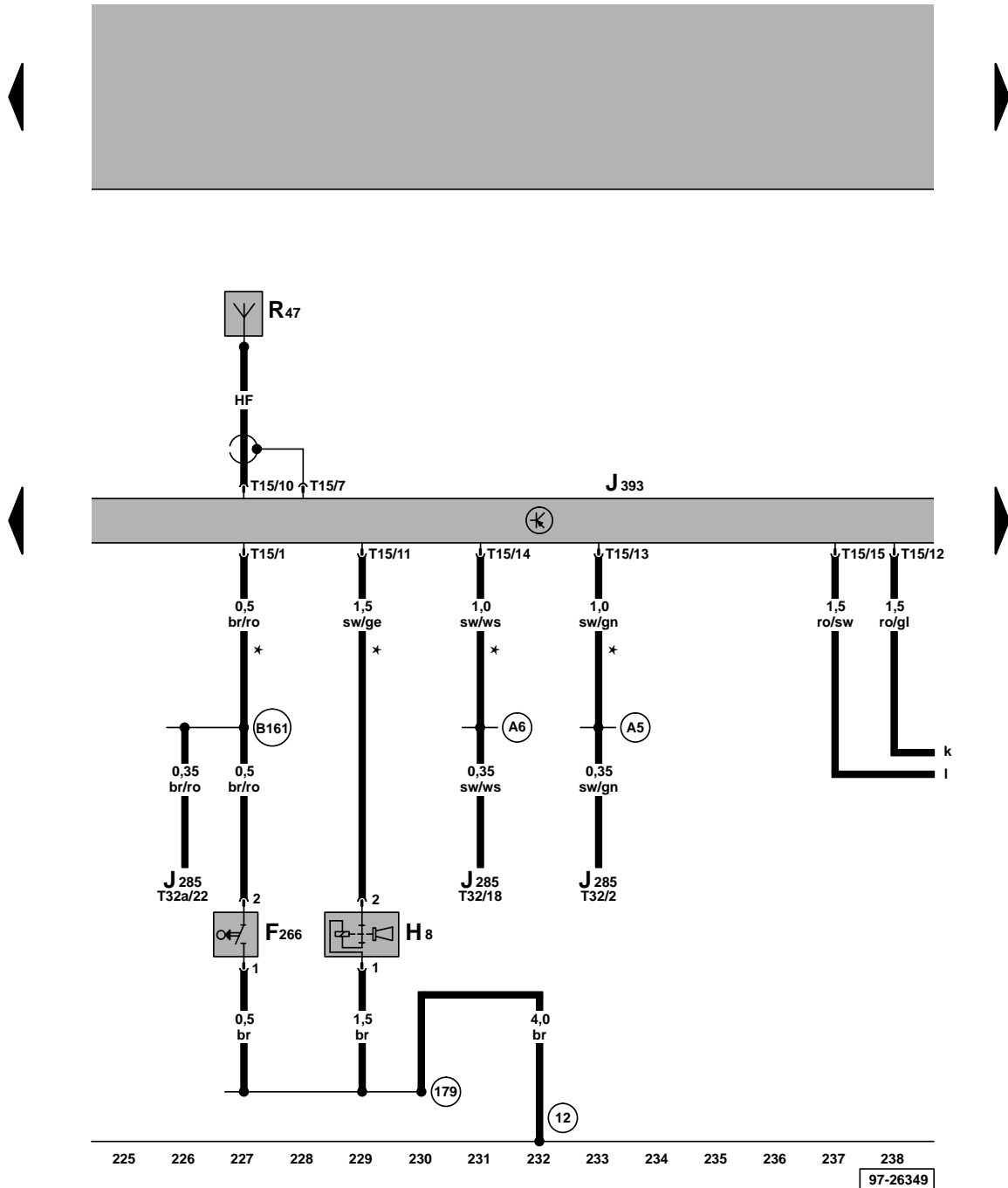

Zentralsteuergerät für Komfortsystem

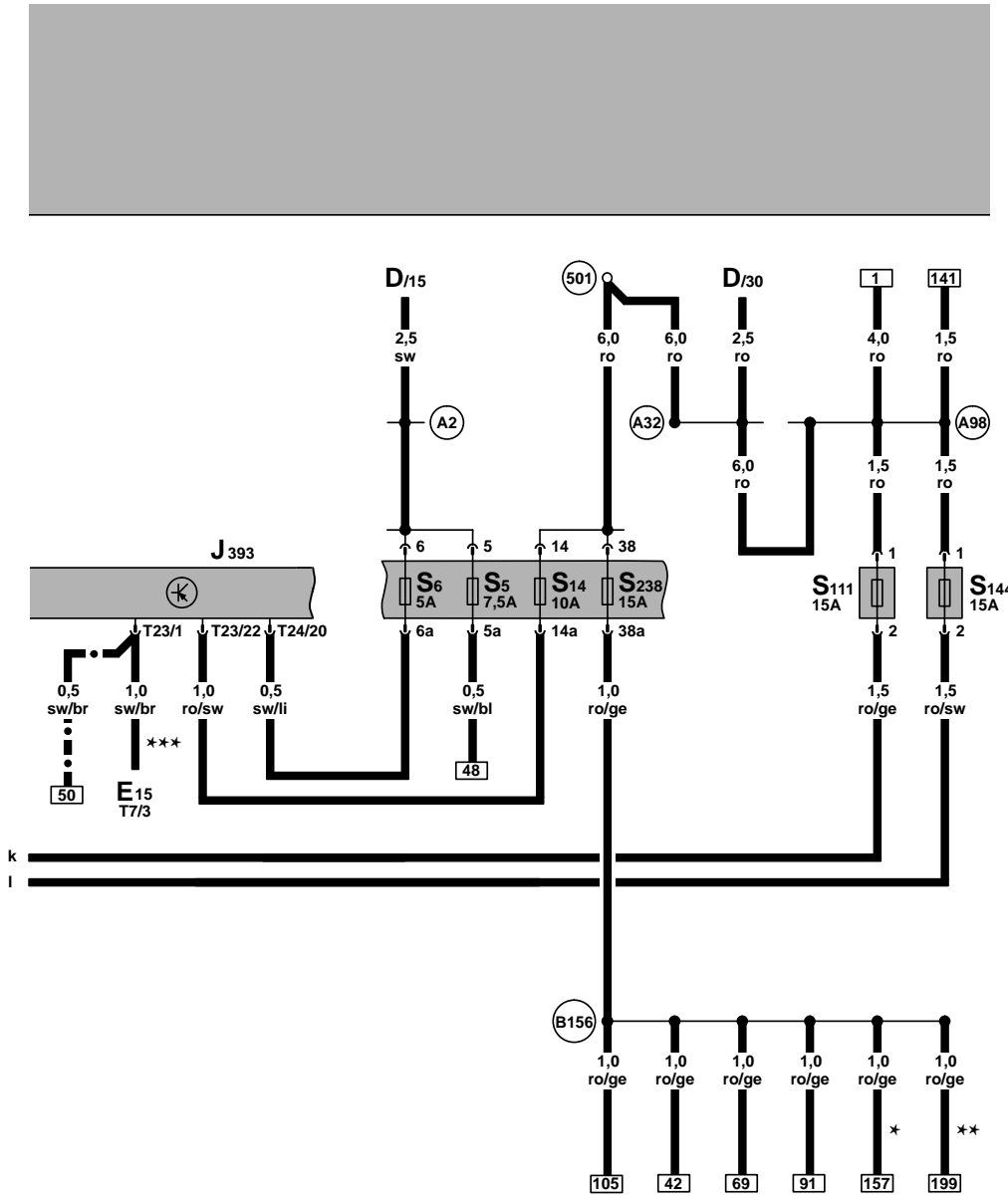

- D - Zündanlaßschalter
- E15 - Schalter für beheizbare Heckscheibe
- J393 - Zentralsteuergerät für Komfortsystem, hinter der Schalttafel links
- S5 - Sicherung 5 im Sicherungshalter
- S6 - Sicherung 6 im Sicherungshalter
- S14 - Sicherung 14 im Sicherungshalter
- S111 - Sicherung für Diebstahlwarnanlage
- S144 - Sicherung für Zentralverriegelung/ Diebstahlwarnanlage
- S238 - Sicherung 38 im Sicherungshalter
- T7 - Steckverbindung, 7-fach
- T23 - Steckverbindung, 23-fach
- T24 - Steckverbindung, 24-fach
- (501) - Schraubverbindung -2- (30), an der Relaisplatte
- (A2) - Plusverbindung (15) im Schalttafelleitungsstrang
- (A32) - Plusverbindung (30), im Schalttafelleitungsstrang
- (A98) - Plusverbindung -4- (30), im Schalttafelleitungsstrang
- (B156) - Plusverbindung (30a), im Leitungsstrang Innenraum
- * - Nur bei Bora
- ** - Nur bei Golf Variant/ Bora Variant
- *** - Nicht in Fahrzeugen mit separater Außenspiegelheizung
- - Nur in Fahrzeugen mit separater Außenspiegelheizung

ws = weiß
 sw = schwarz
 ro = rot
 br = braun
 gn = grün
 bl = blau
 gr = grau
 li = lila
 ge = gelb
 or = orange