

Klimaanlage,

- 1,6 l - Simos/74 kW, Motorkennbuchstaben AEH
1,6 l - Simos/74 kW, Motorkennbuchstaben AKL
- 1,8 l - Motronic/92 kW, Motorkennbuchstaben AGN
- 1,8 l - Motronic/110 kW, Motorkennbuchstaben AGU
- 2,0 l - Motronic/85 kW, Motorkennbuchstaben APK
2,0 l - Motronic/85 kW, Motorkennbuchstaben AQY
- 1,9 l - Saugdieselmotor/50 kW, Motorkennbuchstaben AGP,
1,9 l - Saugdieselmotor/50 kW, Motorkennbuchstaben AQM
- 1,9 l - Turbodieselmotor/66 kW, Motorkennbuchstaben AGR
- 1,9 l - Turbodieselmotor/66 kW, Motorkennbuchstaben ALH

ab Oktober 1997

Abweichende Relaisplatz- und Sicherungsbelegung sowie Belegung der Mehrfachsteckverbindungen siehe Abschnitt "Einbauorte"

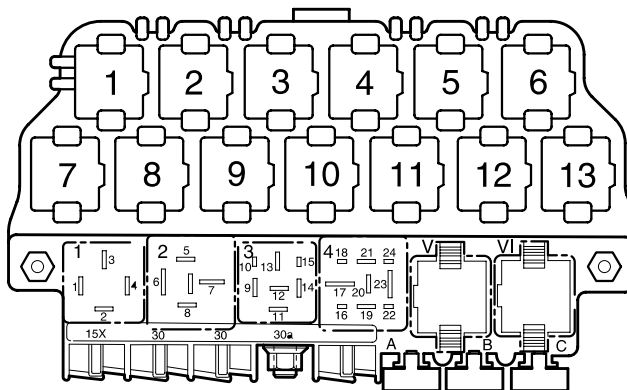

97-14163

Sicherungsfarben

- 30 A – grün
- 25 A – weiß
- 20 A – gelb
- 15 A – blau
- 10 A – rot
- 7,5 A – braun
- 5 A – beige
- 3 A – lila

Steuergerät für Lüfter für Kühlmittel, Schalter für Klimaanlage, Druckschalter für Klimaanlage, Thermoschalter für Klimaanlage-Abschaltung, Außentemperaturschalter

- E35 - Schalter für Klimaanlage
- F38 - Außentemperaturschalter
- F129 - Druckschalter für Klimaanlage
- F163 - Thermoschalter für Klimaanlage-Abschaltung
- J217 - Steuergerät für autom. Getriebe
- J220 - Steuergerät für Motronic
- J248 - Steuergerät für Dieseldirekteinspritzanlage
- J293 - Steuergerät für Lüfter für Kühlmittel, im Motorraum vorn links
- J361 - Steuergerät für Simos, im Wasserkasten mitte
- K84 - Kontrolllampe für Klimaanlage
- T8b - Steckverbindung, 8-fach
- T10 - Steckverbindung, 10-fach, orange, im Schutzgehäuse für Steckverbindungen, im Wasserkasten links
- T10b - Steckverbindung, 10-fach
- T10j - Steckverbindung, 10-fach, hinter der Schalttafel mitte
- T68 - Steckverbindung, 68-fach
- T80 - Steckverbindung, 80-fach

- (L9) - Verbindung -1-,im Leitungsstrang Klimaanlage
- (L10) - Verbindung -2-,im Leitungsstrang Klimaanlage
- (L45) - Verbindung, im Leitungsstrang Betätigung Klimaanlage

--- Nur bei Fahrzeugen mit autom. Getriebe

ws = weiß
 sw = schwarz
 ro = rot
 br = braun
 gn = grün
 bl = blau
 gr = grau
 li = lila
 ge = gelb
 or = orange

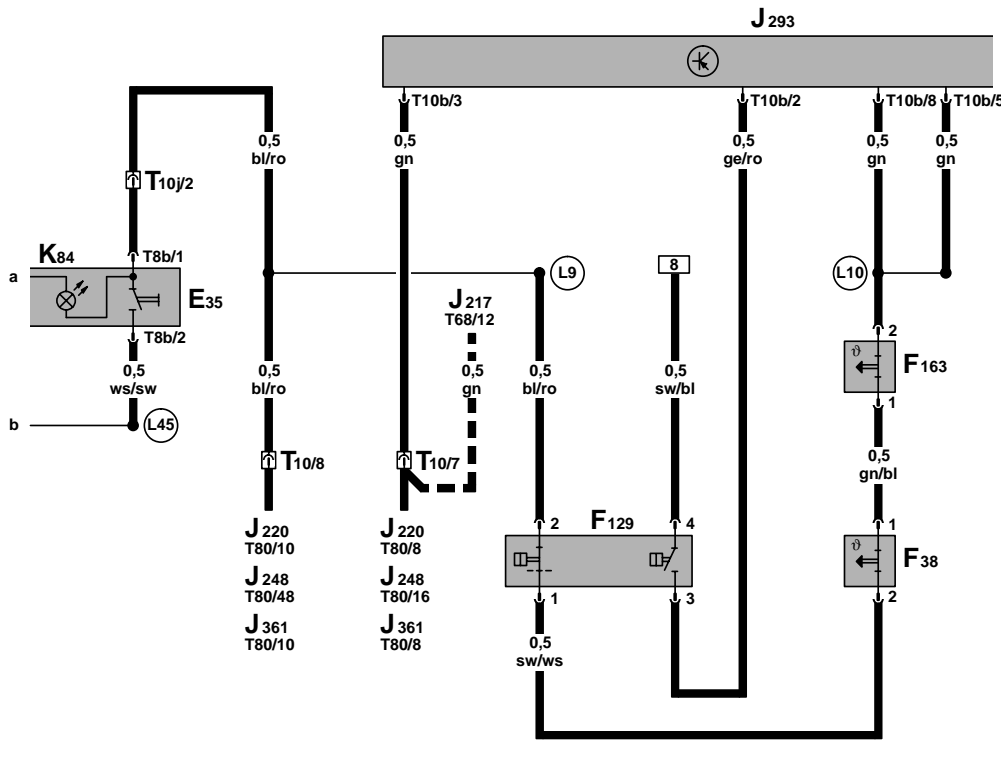

15 16 17 18 19 20 21 22 23 24 25 26 27 28

97-26852

Steuergerät für Lüfter für Kühlmittel, Lüfter für Kühlmittel, Magnetkupplung für Klimaanlage

- J293 – Steuergerät für Lüfter für Kühlmittel, im Motorraum vorn links
- N25 – Magnetkupplung für Klimaanlage
- T3a – Steckverbindung, 3-fach, im Motorraum vorn links
- T3b – Steckverbindung, 3-fach, im Motorraum vorn links
- T4 – Steckverbindung, 4-fach, Nähe Anlasser
- T4a – Steckverbindung, 4-fach
- T10b – Steckverbindung, 10-fach
- V7 – Lüfter für Kühlmittel
- V35 – Lüfter rechts für Kühlmittel

- (12) – Massepunkt, im Motorraum links
- (193) – Masseverbindung -1-, im Leitungsstrang Lüfter für Kühlmittel
- (C11) – Verbindung im Leitungsstrang - Lüfter für Kühlmittel
- (K21) – Verbindung -1-, im Leitungsstrang Lüfter für Kühlmittel

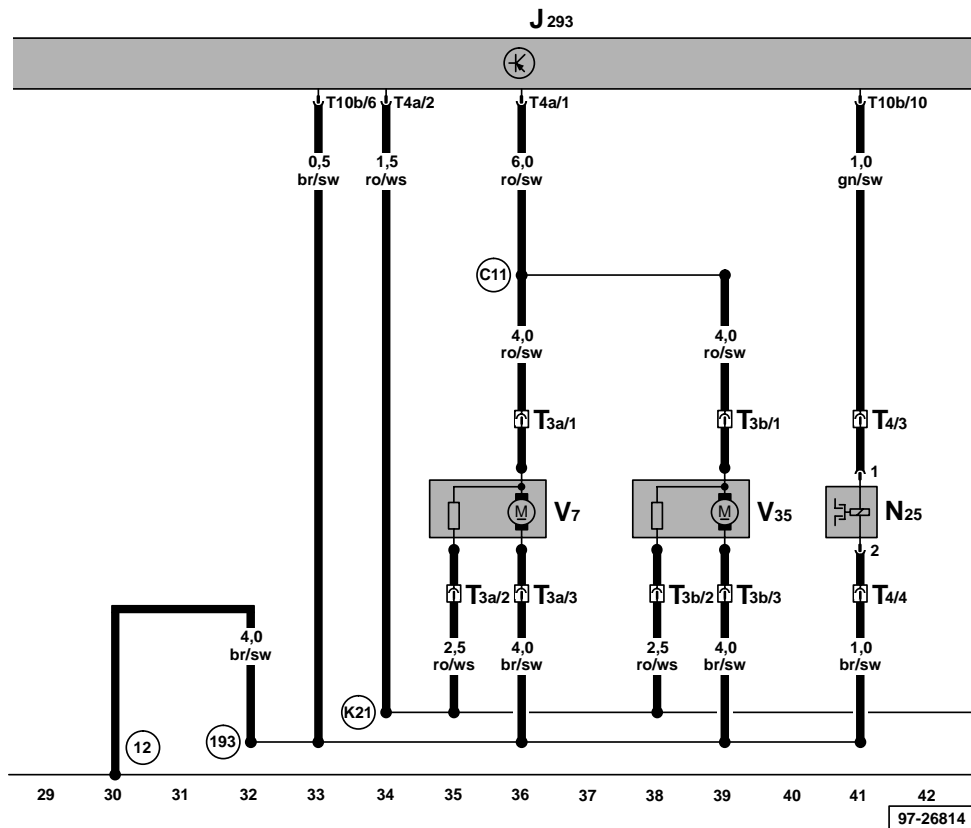

ws = weiß
 sw = schwarz
 ro = rot
 br = braun
 gn = grün
 bl = blau
 gr = grau
 li = lila
 ge = gelb
 or = orange

97-26814

Steuergerät für Lüfter für Kühlmittel, Thermoschalter für Lüfter für Kühlmittel, Relais für Kühlerlüfter

- A - Batterie
- D - Zündanlaßschalter
- F18 - Thermoschalter für Lüfter für Kühlmittel
- J293 - Steuergerät für Lüfter für Kühlmittel, im Motorraum vorn links
- S16 - Sicherung 16 im Sicherungshalter
- S164 - Sicherung -3- (30) im Sicherungshalter/Batterie
- S180 - Sicherung -8- (30) im Sicherungshalter/Batterie
- T3 - Steckverbindung, 3-fach
- T4a - Steckverbindung, 4-fach
- T10b - Steckverbindung, 10-fach

- (501) - Schraubverbindung -2- (30), an der Relaisplatte
- (A32) - Plusverbindung (30), im Schalttafelleitungsstrang
- (A98) - Plusverbindung -4- (30), im Schalttafelleitungsstrang
- (K20) - Plusverbindung -1- (30) im Leitungsstrang Lüfter für Kühlmittel
- (K21) - Verbindung -1-, im Leitungsstrang Lüfter für Kühlmittel

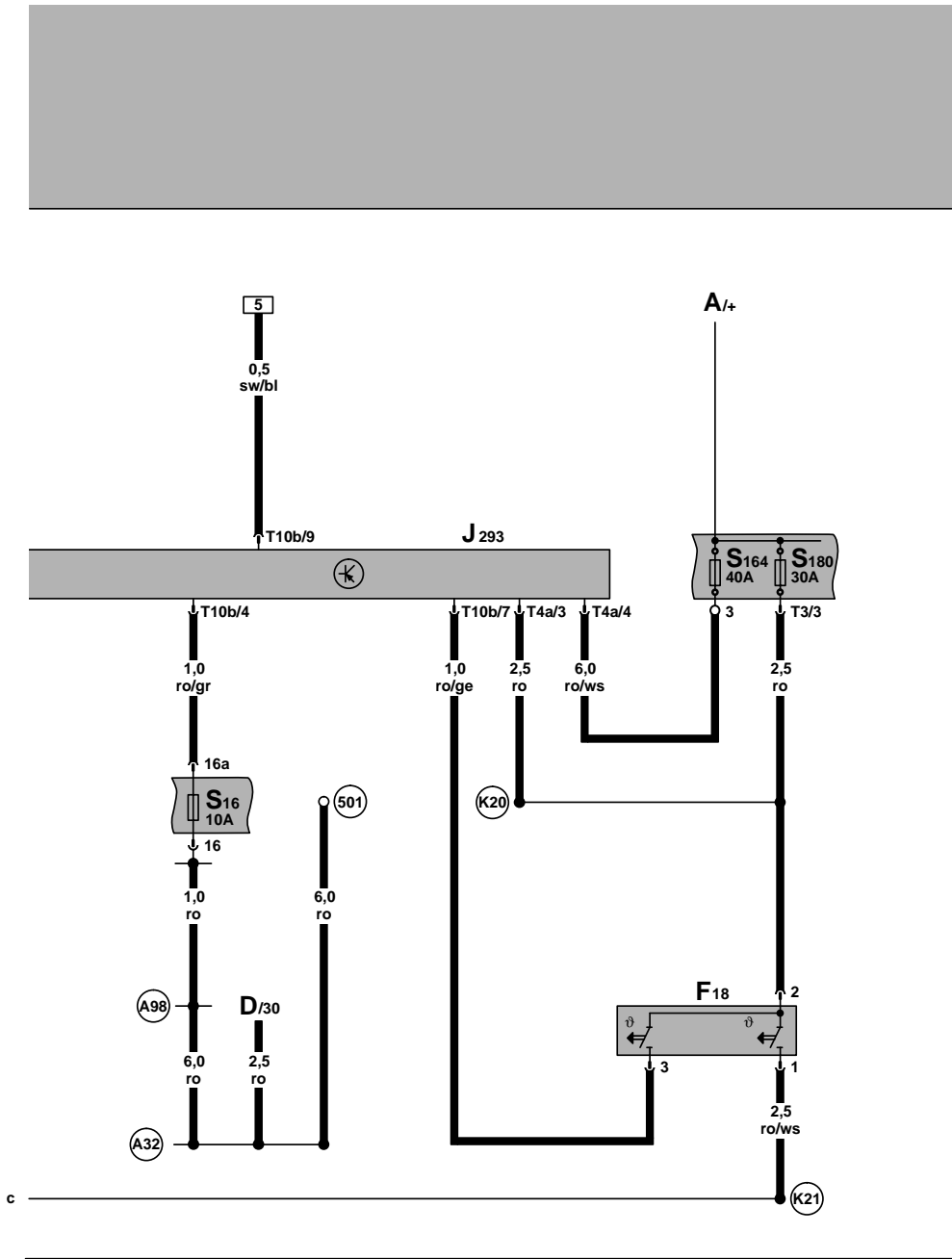

ws = weiß
 sw = schwarz
 ro = rot
 br = braun
 gn = grün
 bl = blau
 gr = grau
 li = lila
 ge = gelb
 or = orange