

Außenspiegel, beheizbar und elektrisch verstellbar,

ab Mai 1999

Abweichende Relaisplatz- und Sicherungsbelegung sowie Belegung der Mehrfachsteckverbindungen siehe Abschnitt "Einbaorte"

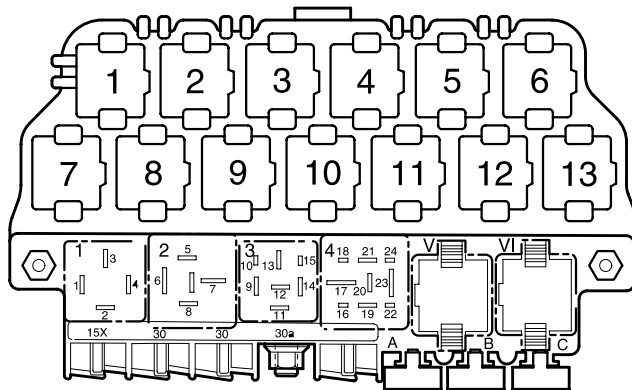

97-14163

Sicherungsfarben

- 30 A – grün
- 25 A – weiß
- 20 A – gelb
- 15 A – blau
- 10 A – rot
- 7,5 A – braun
- 5 A – beige
- 3 A – lila

Schalter für Spiegelverstellung, elektrisch verstellbarer Außenspiegel für Fahrertür

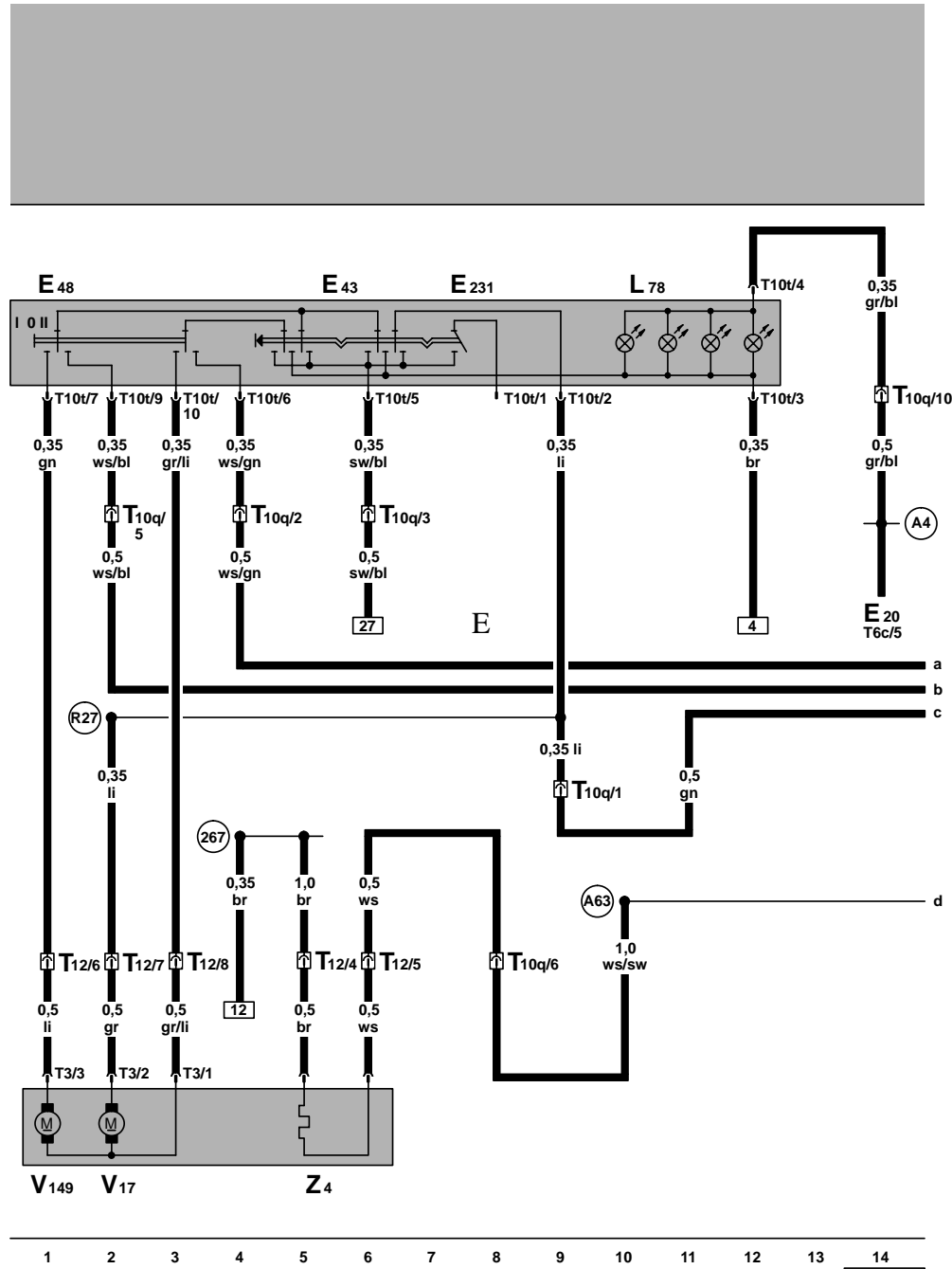

- E20 - Regler für Beleuchtung - Schalter und Instrumente
- E43 - Schalter für Spiegelverstellung
- E48 - Umschalter für Spiegelverstellung
- E231 - Schalter für Heizung Außenspiegel
- L78 - Beleuchtung - Schalter-Spiegelverstellung
- T3 - Steckverbindung, 3-fach
- T6c - Steckverbindung, 6-fach
- T10q - Steckverbindung, 10-fach, blau, Kupplungsstation A-Säule links
- T10t - Steckverbindung, 10-fach
- T12 - Steckverbindung, 12-fach, in der Fahrertür
- V17 - Motor für Spiegelverstellung (Fahrerseite)
- V149 - Motor für Spiegelverstellung, Fahrerseite
- Z4 - beheizbarer Außenspiegel, Fahrerseite

- (267) - Masseverbindung -2-, im Leitungsstrang Türverkabelung - Fahrerseite
- (A4) - Plusverbindung (58b) im Schalttafelleitungsstrang
- (A63) - Verbindung (Spiegelheizung), im Schalttafelleitungsstrang
- (R27) - Verbindung (Spiegelverstellung), im Leitungsstrang Türverkabelung-Fahrerseite

ws = weiß
 sw = schwarz
 ro = rot
 br = braun
 gn = grün
 bl = blau
 gr = grau
 li = lila
 ge = gelb
 or = orange



Elektrisch verstellbarer Außenspiegel für Beifahrertür

- D - Zündanlaßschalter
- E15 - Schalter für beheizbare Heckscheibe
- S5 - Sicherung 5 im Sicherungshalter
- T3a - Steckverbindung, 3-fach
- T7 - Steckverbindung, 7-fach
- T10r - Steckverbindung, 10-fach, blau, Kupplungsstation A-Säule rechts
- T12a - Steckverbindung, 12-fach, in der Beifahrertür
- V25 - Motor für Spiegelverstellung (Beifahrerseite)
- V150 - Motor für Spiegelverstellung, Beifahrerseite
- Z5 - beheizbarer Außenspiegel, Beifahrerseite

- (268) - Masseverbindung -2-, im Leitungsstrang Türverkabelung - Beifahrerseite
- (A2) - Plusverbindung (15), im Schalttafelleitungsstrang
- (A20) - Verbindung (15a), im Schalttafelleitungsstrang
- (A63) - Verbindung (Spiegelheizung), im Schalttafelleitungsstrang

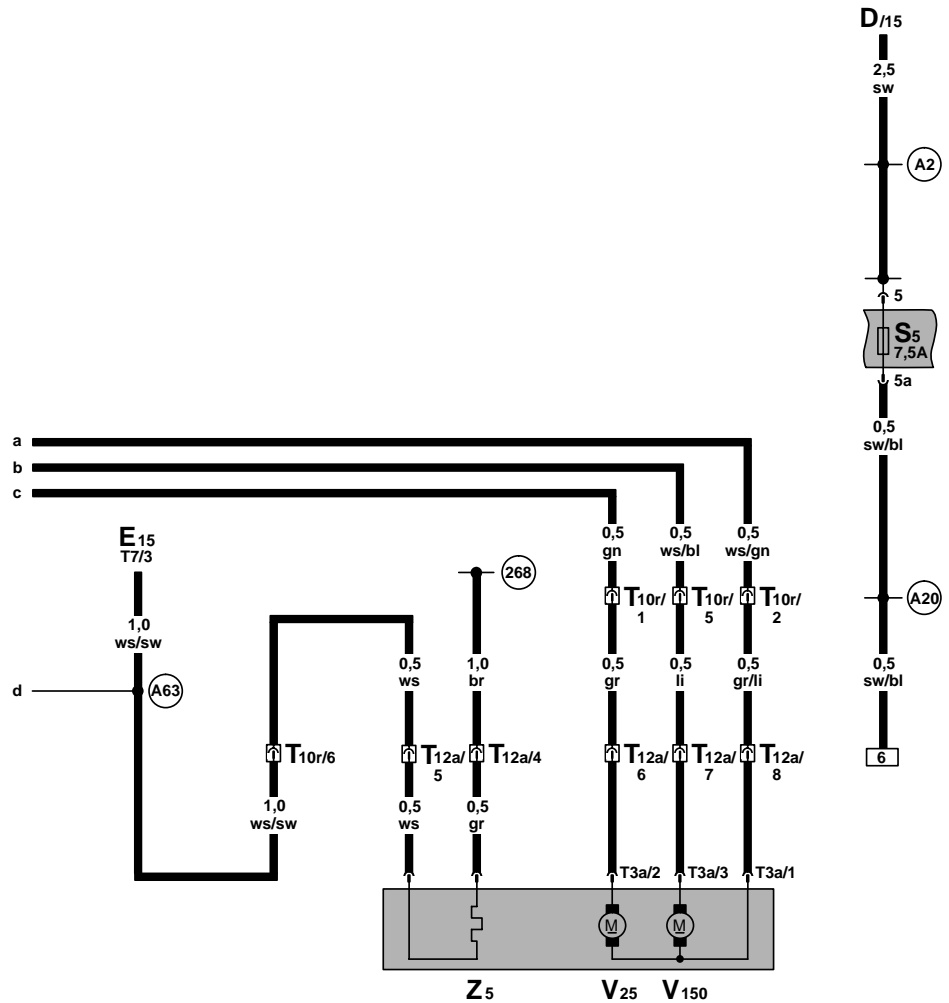

- ws = weiß
- sw = schwarz
- ro = rot
- br = braun
- gn = grün
- bl = blau
- gr = grau
- li = lila
- ge = gelb
- or = orange

15 16 17 18 19 20 21 22 23 24 25 26 27 28

97-26299