

Allradantrieb (syncro) mit Dieselmotor,

ab Mai 1998

Abweichende Relaisplatz- und Sicherungsbelegung sowie Belegung der Mehrfachsteckverbindungen siehe Abschnitt "Einbauorte"

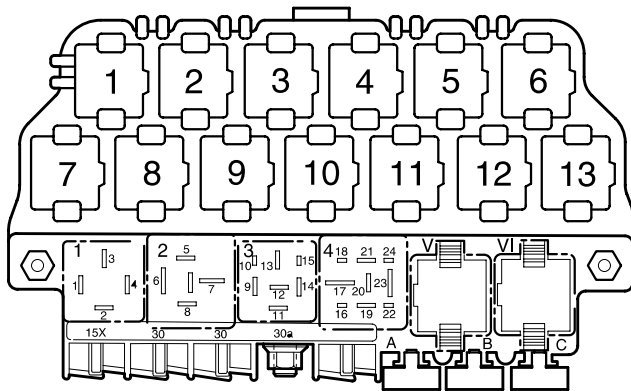

97-14163

Relaisplätze auf dem 13-fachen Zusatzrelaisträger oberhalb der Relaisplatte:

9 Kraftstoffpumpenrelais (53)

Relaisplätze auf der Relaisplatte:

Sicherungsfarben

30 A – grün
 25 A – weiß
 20 A – gelb
 15 A – blau
 10 A – rot
 7,5 A – braun
 5 A – beige
 3 A – lila

Hinweis:

Die Klammer hinter der Teilebezeichnung verweist auf die Steuerungsnummer auf dem Gehäuse.

Steuergerät für Allradantrieb

- D - Zündanlaßschalter
- J104 - Steuergerät für ABS mit EDS/ ASR/ ESP, im Motorraum links
- J217 - Steuergerät für autom. Getriebe, im Wasserkasten mitte*
- J492 - Steuergerät für Allradantrieb, Nähe Hinterachsgetriebe
- J... - Motorsteuergeräte
- S51 - Sicherung, auf dem Zusatzrelaisträger oberhalb der Relaisplatte
- T8 - Steckverbindung, 8-fach
- T10d - Steckverbindung, 10-fach, grün, im Schutzgehäuse für Steckverbindungen, im Wasserkasten links
- T25 - Steckverbindung, 25-fach
- T47 - Steckverbindung, 47-fach
- T68 - Steckverbindung, 68-fach*
- V181 - Pumpe für Haldex-Kupplung
- (50) - Massepunkt, Kofferraum links
- (86) - Masseverbindung -1-, im Leitungsstrang hinten
- (A80) - Verbindung -1- (X), im Schalttafelleitungsstrang
- (A121) - Verbindung (High-Bus), im Schalttafelleitungsstrang
- (A122) - Verbindung (Low-Bus), im Schalttafelleitungsstrang
- * - Nur bei Fahrzeugen mit autom. Getriebe

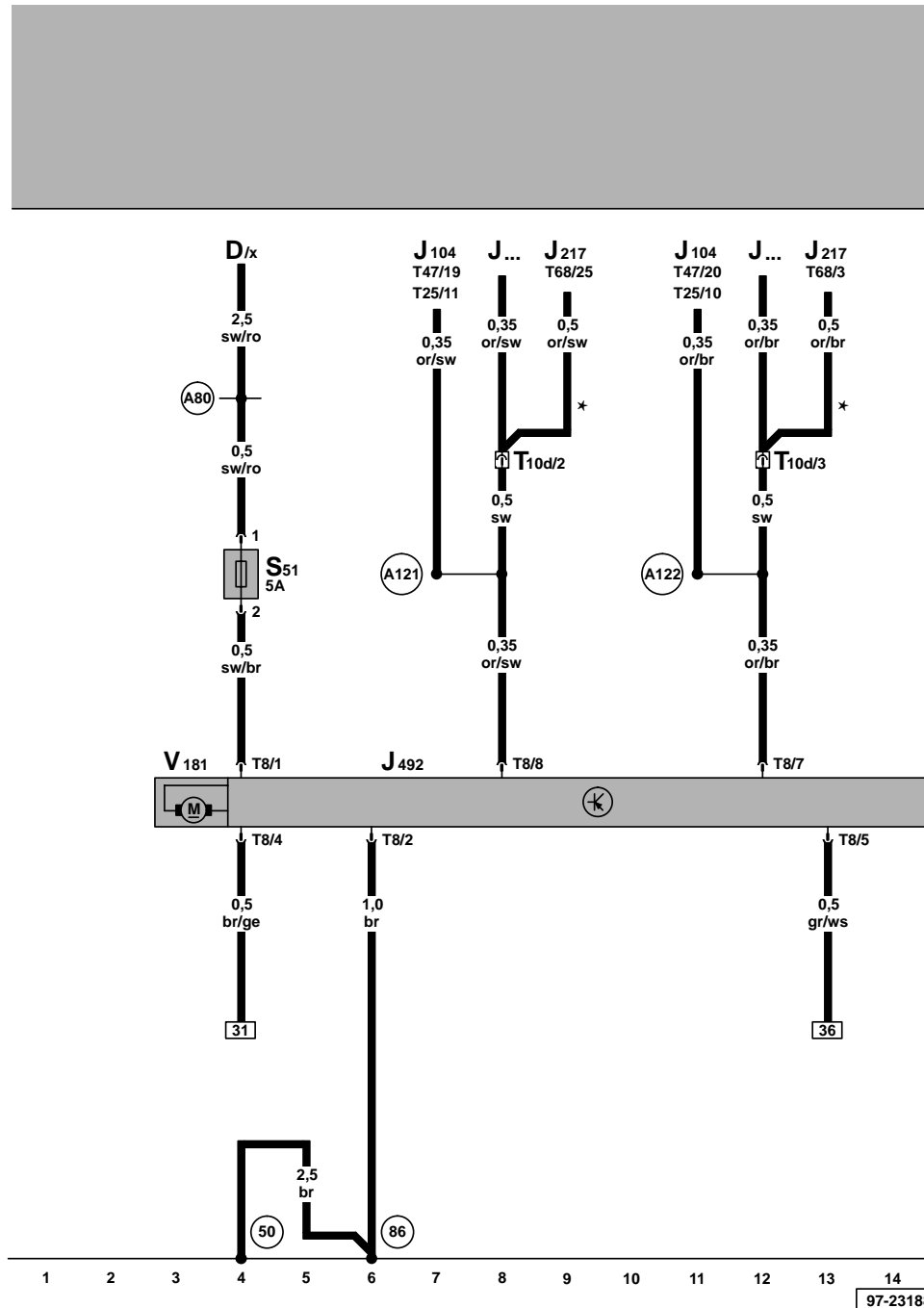

ws = weiß
 sw = schwarz
 ro = rot
 br = braun
 gn = grün
 bl = blau
 gr = grau
 li = lila
 ge = gelb

Steuergerät für Allradantrieb, Geber für Hydrauliktemperatur, Stellmotor für Öldruck, Kraftstoffpumpe, Kraftstoffpumpenrelais, Geber für Kraftstoffvorratsanzeige, Öldruckschalter

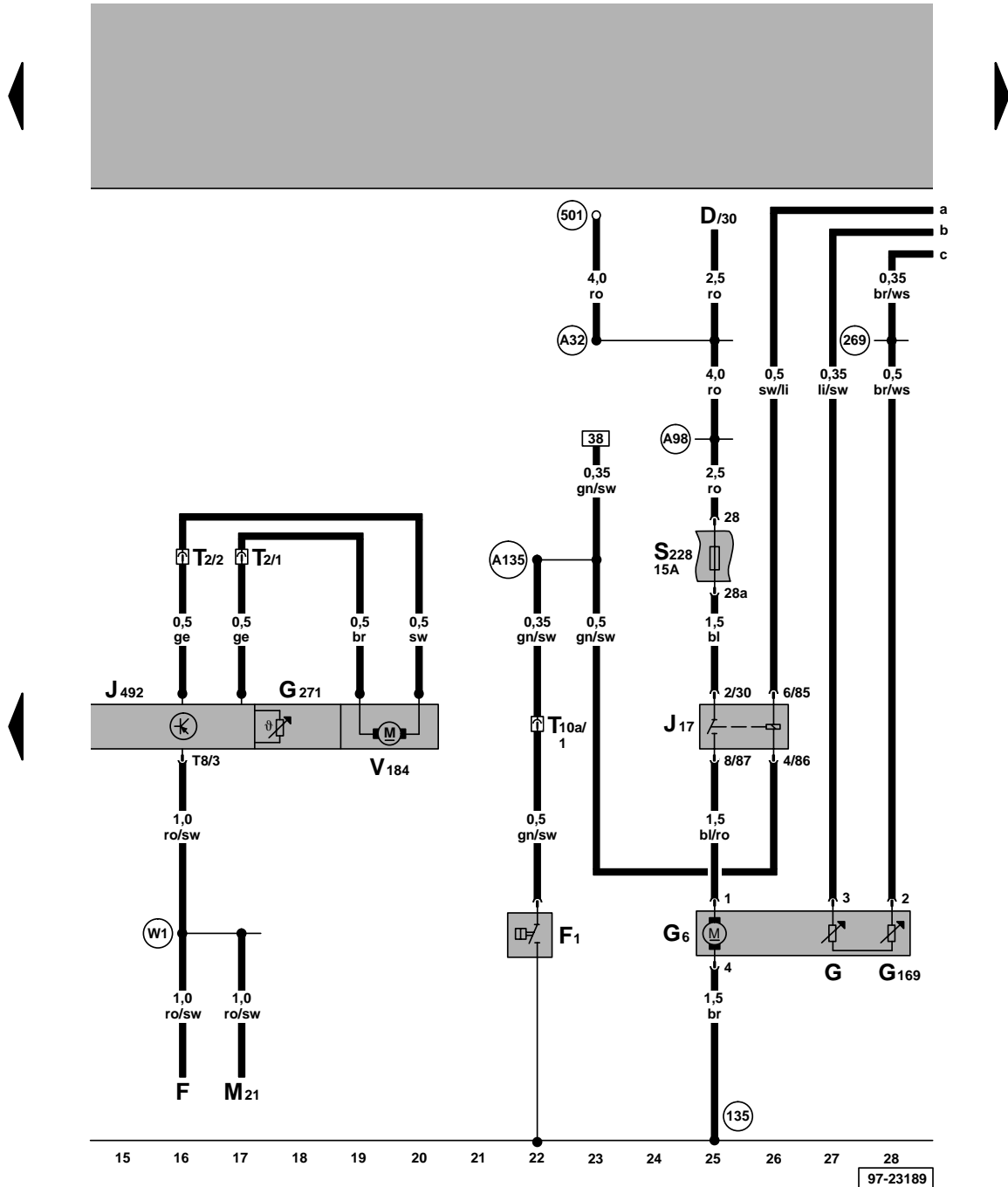

- D - Zündanlaßschalter
- F - Bremslichtschalter
- F1 - Öldruckschalter
- G - Geber für Kraftstoffvorratsanzeige
- G6 - Kraftstoffpumpe
- G169- Geber -2- für Kraftstoffvorrat
- G271- Geber für Hydrauliktemperatur
- J17 - Kraftstoffpumpenrelais, oberhalb der Zentralelektrik
- J492 - Steuergerät für Allradantrieb, Nähe Hinterachsgetriebe
- M21 - Lampe für Brems- und Schlußlicht links
- S228 - Sicherung 28 im Sicherungshalter
- T2 - Steckverbindung, 2-fach, am Allradantrieb
- T8 - Steckverbindung, 8-fach
- T10a - Steckverbindung, 10-fach, im Motorraum im Kabelkanal links
- V184 - Stellmotor für Öldruck
- (135) - Masseverbindung -2-, im Schaltfelleitungsstrang
- (269) - Masseverbindung (Gebermasse) -1-, im Leitungsstrang Schalttafel
- (501) - Schraubverbindung -2- (30), an der Relaisplatte
- (A32) - Plusverbindung (30), im Schaltfelleitungsstrang
- (A98) - Plusverbindung -4- (30), im Schaltfelleitungsstrang
- (A135) - Verbindung (Öldruckschalter), im Schaltfelleitungsstrang
- (W1) - Plusverbindung (54) im Leitungsstrang hinten

ws = weiß
 sw = schwarz
 ro = rot
 br = braun
 gn = grün
 bl = blau
 gr = grau
 li = lila
 ge = gelb

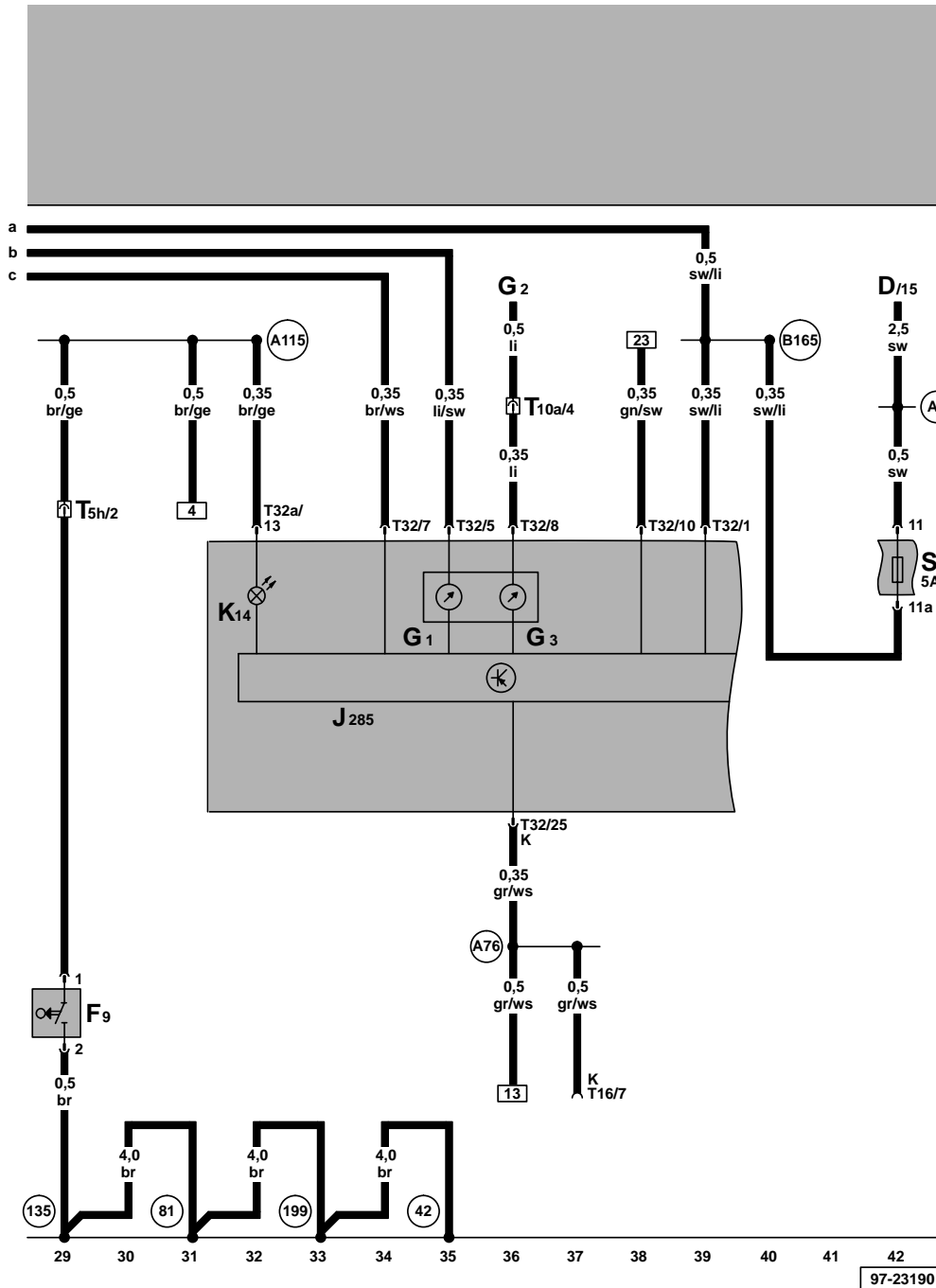

Schalttafeleinsatz, Kontrollampe Handbremse, Kraftstoffvorratsanzeige, Kühlmitteltemperaturanzeige, Schalter für Handbremskontrolle

- D - Zündanlaßschalter
- F9 - Schalter für Handbremskontrolle
- G1 - Kraftstoffvorratsanzeige
- G2 - Geber für Kühlmitteltemperatur
- G3 - Kühlmitteltemperaturanzeige
- J285 - Steuergerät mit Anzeigeeinheit im Schalttafeleinsatz
- K14 - Kontrollampe Handbremse
- S11 - Sicherung 11 im Sicherungshalter
- T5h - Steckverbindung, 5-fach, Nähe A-Säule links unten, im Leitungsstrang eingewickelt
- T10a - Steckverbindung, 10-fach, im Motorraum im Kabelkanal links
- T16 - Steckverbindung, 16-fach, in der Schalttafel mitte, Anschluß Eigendiagnose
- T32 - Steckverbindung, 32-fach, blau
- T32a - Steckverbindung, 32-fach, grün
- (42) - Massepunkt an der Lenksäule
- (81) - Masseverbindung -1-, im Schalttafelleitungsstrang
- (135) - Masseverbindung -2-, im Schalttafelleitungsstrang
- (199) - Masseverbindung -3-, im Schalttafelleitungsstrang
- (A2) - Plusverbindung (15), im Schalttafelleitungsstrang
- (A76) - Verbindung (K-Diagnoseleitung) im Schalttafelleitungsstrang
- (A115) - Verbindung (Handbremskontrolle), im Schalttafelleitungsstrang
- (B165) - Plusverbindung -2- (15), im Leitungsstrang Innenraum

ws = weiß
 sw = schwarz
 ro = rot
 br = braun
 gn = grün
 bl = blau
 gr = grau
 li = lila
 ge = gelb